

## FM-X Dati Tecnici

### Carrello retrattile con guidatore seduto

---



FM-X 10/Li-Ion

FM-X 12/Li-Ion

FM-X 14/Li-Ion

FM-X 17/Li-Ion

FM-X 20/Li-Ion

FM-X 25/Li-Ion

FM-X Carrello retrattile con guidatore seduto  
Precisione ai massimi livelli

Questa scheda tecnica, conforme alle linee guida VDI 2198, fornisce i valori esclusivamente per il modello standard.  
Ruote diverse, altri sollevatori, utilizzo di attrezzature ausiliarie, ecc. potrebbero dare valori differenti.



Caratteristiche	1.1		STILL	STILL	STILL	STILL	STILL	STILL	STILL	STILL	STILL	
	1.2	1.3	1.4	1.5	1.6	1.8	1.9	2.1	2.3	2.4	2.5	
Caratteristiche	1.1	Costruttore			STILL	STILL	STILL	STILL	STILL	STILL	STILL	STILL
	1.2	Modello del costruttore			FM-X 10/Li-Ion	FM-X 10 N	FM-X 12/Li-Ion	FM-X 12 N	FM-X 14/Li-Ion	FM-X 14 N	FM-X 14 W/Li-Ion	FM-X 14 EW/Li-Ion
	1.3	Trazione			Elettrica	Elettrica	Elettrica	Elettrica	Elettrica	Elettrica	Elettrica	Elettrica
	1.4	Tipo di utilizzo			Seduto	Seduto	Seduto	Seduto	Seduto	Seduto	Seduto	Seduto
	1.5	Capacità nominale/di carico	Q	kg	1000	1000	1200	1200	1400	1400	1400	1400
	1.6	Portata di carico a baricentro	c	mm	600	600	600	600	600	600	600	600
	1.8	Baricentro <sup>1</sup>	x	mm	278	184	278	184	348	335	276	276
	1.9	Interasse	y	mm	1275	1275	1275	1275	1381	1453	1381	1381
	2.1	Peso proprio (incl. batteria)		kg	3230	3200	3240	3210	3470	3430	3700	3750
Peso	2.3	Peso sull'assale, a vuoto		kg	2040/1190	1970/1230	2130/1100	1970/1230	2250/1220	2120/1310	2290/1410	2330/1420
	2.4	Peso sull'asse, forche avanti, con carico	lato guidatore/lato carico	kg	960/3270	920/3280	850/3580	920/3280	850/4010	860/3970	960/1410	1000/4150
	2.5	Peso sull'asse, forche indietro, con carico	lato guidatore/lato carico	kg	1730/2500	1590/2610	1820/2610	1590/2610	1950/2910	1770/3060	1920/3180	1960/3190
	3.1	Tipologia rulli/ruota			Poliuretano	Poliuretano	Poliuretano	Poliuretano	Poliuretano	Poliuretano	Poliuretano	Poliuretano
	3.2	Dimensione ruote	lato guidatore	mm	∅ 360 x 130	∅ 360 x 130	∅ 360 x 130	∅ 360 x 130	∅ 360 x 130	∅ 360 x 130	∅ 360 x 130	∅ 360 x 130
Ruote/Telaio	3.3	Dimensioni rulli	lato carico	mm	∅ 285 x 100	∅ 285 x 100	∅ 285 x 100	∅ 285 x 100	∅ 285 x 100	∅ 285 x 100	∅ 285 x 100	∅ 285 x 100
	3.5	Numero di rulli/ruote (x = motrici)	lato guidatore/lato carico		1x/2	1x/2	1x/2	1x/2	1x/2	1x/2	1x/2	1x/2
	3.7	Carreggiata	lato carico	b <sub>11</sub>	mm	1167	1037	1167	1037	1167	1037	1367
	4.1	Inclinazione sollevatore/piastra porta forche	avanti/indietro <sup>3</sup>	α/β	°	1/3	2/4	1/3	2/4	1/3	2/4	1/3
	4.2	Altezza a sollevatore	abbassato	h <sub>1</sub>	mm	2450	2450	2450	2450	2450	2450	2450
	4.3	Sollevamento libero		h <sub>2</sub>	mm	1890	1890	1890	1890	1890	1890	1890
	4.4	Sollevamento		h <sub>3</sub>	mm	5750	5750	5750	5750	5750	5750	5750
	4.5	Altezza a sollevatore	alzato	h <sub>4</sub>	mm	6310	6310	6310	6310	6310	6310	6310
	4.7	Altezza al tettuccio di protezione <sup>4</sup>		h <sub>6</sub>	mm	2200	2200	2200	2200	2200	2200	2200
Dimensioni	4.8	Altezza sedile guidatore		h <sub>7</sub>	mm	1140	1140	1140	1140	1140	1140	1140
	4.10	Altezza razze		h <sub>8</sub>	mm	308	308	308	308	308	308	308
	4.19	Lunghezza totale <sup>2, 5, 6</sup>		l <sub>1</sub>	mm	2366	2462	2366	2462	2402	2488	2474
	4.20	Lunghezza incluso spessore forche <sup>2, 5, 6</sup>		l <sub>2</sub>	mm	1216	1312	1216	1312	1252	1338	1324
	4.21	Larghezza totale		b <sub>1</sub> /b <sub>2</sub>	mm	1270	1140	1270	1140	1270	1140	1470
	4.22	Dimensioni forche	DIN ISO 2331	s/e/l	mm	40/80/1150	40/80/1150	40/100/1150	40/100/1150	40/100/1150	40/100/1150	40/100/1150
	4.23	Piastra porta forche ISO 2328, classe/tipo A, B				2/A	2/A	2/A	2/A	2/A	2/A	2/A
	4.24	Larghezza piastra porta forche		b <sub>3</sub>	mm	760	760	760	760	760	760	760
	4.25	Distanza razze	min./max.	b <sub>5</sub>	mm	296/600	296/600	296/600	296/600	316/620	316/620	316/620
	4.26	Distanza fra le razze/superfici di carico		b <sub>4</sub>	mm	920	790	920	790	920	790	1120
	4.28	Avanzamento montante retrattile		l <sub>4</sub>	mm	449	364	449	364	529	515	457
	4.31	Distanza dal suolo sotto il sollevatore, con carico		m <sub>1</sub>	mm	70	70	70	70	70	70	70
	4.32	Distanza dal suolo sotto il sollevatore, al centro del telaio		m <sub>2</sub>	mm	70	70	70	70	70	70	70
	4.34.1	Larghezza corridoio con pallet 1000 x 1200 trasversale <sup>2</sup>		A <sub>st</sub>	mm	2679	2733	2679	2733	2727	2787	2821
	4.34.2	Larghezza corridoio con pallet 800 x 1200 longitudinale <sup>2</sup>		A <sub>st</sub>	mm	2746	2812	2746	2812	2782	2845	2887
	4.35	Raggio di curvatura		W <sub>s</sub>	mm	1540	1520	1540	1520	1640	1691	1680
	4.37	Lunghezza sui bracci porta ruota		l <sub>7</sub>	mm	1639	1641	1639	1641	1745	1817	1745
4.43	Altezza gradino di entrata			mm	345	345	345	345	345	345	345	
Dati prestazioni	5.1	Velocità di marcia	con/senza carico		km/h	14/14	14/14	14/14	14/14	14/14	14/14	14/14
	5.1.1	Velocità di marcia, indietro	con/senza carico		km/h	14/14	14/14	14/14	14/14	14/14	14/14	14/14
	5.2	Velocità di sollevamento	con/senza carico		m/s	0,47/0,70	0,47/0,70	0,47/0,70	0,47/0,70	0,45/0,68	0,45/0,68	0,45/0,68
	5.3	Velocità di abbassamento	con/senza carico		m/s	0,56/0,50	0,56/0,50	0,56/0,50	0,56/0,50	0,56/0,52	0,56/0,52	0,56/0,52
	5.4	Velocità di avanzamento	con/senza carico		m/s	0,18	0,18	0,18	0,18	0,18	0,18	0,18
	5.7	Pendenza superabile	con/senza carico		%	10/15	10/15	10/15	10/15	10/15	10/15	10/15
	5.8	Pendenza massima superabile	con/senza carico		%	15/20	15/20	15/20	15/20	15/20	15/20	15/20
	5.9	Tempo di accelerazione (su 10 m)	con/senza carico		s	4,5/4,0	4,5/4,0	4,5/4,0	4,5/4,0	4,5/4,0	4,5/4,0	4,5/4,0
	5.10	Freno di esercizio				Rigenerativo-elettrico/idraulico	Rigenerativo-elettrico/idraulico	Rigenerativo-elettrico/idraulico	Rigenerativo-elettrico/idraulico	Rigenerativo-elettrico/idraulico	Rigenerativo-elettrico/idraulico	Rigenerativo-elettrico/idraulico
	Motore elettrico	6.1	Motore di trazione, potenza S2 = 60 min			kW	6,5	6,5	6,5	6,5	6,5	6,5
6.2		Motore di sollevamento con S3 = 15%			kW	14	13	14	14	14	14	
6.3		Batteria conforme a DIN 43531/35/36 A, B, C, no				43531 C/254-2	43531 B/254-2	43531 C/254-2	43531 B/254-2	43531 C/254-2	43531 B/254-2	
6.4		Tensione batteria/capacità nominale K <sub>s</sub>			V/Ah	48/465 Li-Ion: 48/204	48/465	48/465 Li-Ion: 48/204	48/465	48/465 Li-Ion: 48/204	48/465	48/620 Li-Ion: 48/204
6.5		Peso batteria (secondo il costruttore ±5%)			kg	750	750	750	750	750	940	940
6.6		Assorbimento energetico in ciclo VDI			kWh/h	2,88	2,88	3,23	3,23	3,40	3,40	3,40
Vantaggi	10.1	Pressione idraulica per attrezzature supplementari			bar	200	200	200	200	200	200	
	10.2	Volume olio per attrezzature supplementari			l/min	20	20	20	20	20	20	
	10.7	Livello di rumorosità percepita dal guidatore			dB(A)	69	69	69	69	69	69	

Tutte le misurazioni comprendono il montante con spostamento laterale sulla colonna o sulle forche

<sup>1</sup> Si riduce in batterie più grandi ogni volta di 72 mm, secondo la grandezza della batteria, nei modelli FM-X, FM-X W, FM-X EW;

Si riduce in batterie più grandi ogni volta di 90 mm, secondo la grandezza della batteria, nel modello FM-X N

<sup>2</sup> Larghezza del corridoio di lavoro per pallet 1000 x 1200 trasversali:

- aumenta in batterie più grandi ogni volta di 56 mm, secondo la grandezza della batteria, nei modelli FM-X, FM-X W, FM-X EW;

- aumenta in batterie più grandi ogni volta di 74 mm, secondo la grandezza della batteria, nel modello FM-X N

Larghezza del corridoio di lavoro per pallet 800 x 1200, in lunghezza:

- aumenta in batterie più grandi ogni volta di 66 mm, secondo la grandezza della batteria, nei modelli FM-X, FM-X W, FM-X EW;

- aumenta in batterie più grandi ogni volta di 85 mm, secondo la grandezza della batteria, nel modello FM-X N

<sup>3</sup> Può variare a seconda del sollevatore, con inclinazione laterale/forche di 2°/4°

<sup>4</sup> Con l'opzione cabina/protezione intemperie, la misura h<sub>6</sub> è 2.180 mm

<sup>5</sup> Con l'opzione cabina, la lunghezza aumenta di 150 mm

<sup>6</sup> Con batterie più grandi aumenta di circa 72 mm in base alle dimensioni della batteria nei modelli FM-X, FM-X W, FM-X EW;

Con batterie più grandi aumenta di circa 90 mm in base alle dimensioni della batteria nei modelli FM-X N

FM-X Carrello retrattile con guidatore seduto  
Precisione ai massimi livelli

Questa scheda tecnica, conforme alle linee guida VDI 2198, fornisce i valori esclusivamente per il modello standard.  
Ruote diverse, altri sollevatori, utilizzo di attrezzature ausiliarie, ecc. potrebbero dare valori differenti.



Caratteristiche			STILL	STILL	STILL	STILL	STILL	STILL	
			FM-X 17/Li-Ion	FM-X 17 N	FM-X 17 W/Li-Ion	FM-X 17 EW/Li-Ion	FM-X 20/Li-Ion	FM-X 20 N	
1.1	Costruttore								
1.2	Modello del costruttore								
1.3	Trazione								
1.4	Tipo di utilizzo								
1.5	Capacità nominale/di carico	Q	kg	1700	1700	1700	1700	2000	
1.6	Portata di carico a baricentro	c	mm	600	600	600	600	600	
1.8	Baricentro <sup>1</sup>	x	mm	410	325	338	338	410	
1.9	Interasse	y	mm	1453	1453	1453	1453	1525	
2.1	Peso proprio (incl. batteria)			kg	3470	3500	3740	3820	3830
2.3	Peso sull'assale, a vuoto	lato guidatore/lato carico		kg	2290/1180	2220/1280	2390/1350	2440/1350	2450/1380
2.4	Peso sull'asse, forche avanti, con carico	lato guidatore/lato carico		kg	730/4440	670/4520	900/4550	950/4550	820/5000
2.5	Peso sull'asse, forche indietro, con carico	lato guidatore/lato carico		kg	2030/3140	1850/3340	2050/3390	2100/3390	2180/3640
3.1	Tipologia rulli/ruota				Poliuretano	Poliuretano	Poliuretano	Poliuretano	Poliuretano
3.2	Dimensione ruote	lato guidatore		mm	∅ 360 x 130	∅ 360 x 130	∅ 360 x 130	∅ 360 x 130	∅ 360 x 130
3.3	Dimensioni rulli	lato carico		mm	∅ 285 x 100	∅ 285 x 100	∅ 285 x 100	∅ 285 x 100	∅ 350 x 100
3.5	Numero di rulli/ruote (x = motrici)	lato guidatore/lato carico			1x/2	1x/2	1x/2	1x/2	1x/2
3.7	Carreggiata								
4.1	Inclinazione sollevatore/piastra porta forche	avanti/indietro <sup>3</sup>	α/β	°	1/3	2/4	1/3	1/3	2/4
4.2	Altezza a sollevatore			h <sub>1</sub>	mm	2450	2450	2450	2450
4.3	Sollevamento libero			h <sub>2</sub>	mm	1880	1880	1880	1880
4.4	Sollevamento			h <sub>3</sub>	mm	5750	5750	5750	5580
4.5	Altezza a sollevatore			h <sub>4</sub>	mm	6320	6320	6320	6150
4.7	Altezza al tettuccio di protezione <sup>4</sup>			h <sub>5</sub>	mm	2200	2200	2200	2200
4.8	Altezza sedile guidatore			h <sub>7</sub>	mm	1140	1140	1140	1140
4.10	Altezza razze			h <sub>8</sub>	mm	308	308	308	373
4.19	Lunghezza totale <sup>2, 5, 6</sup>			l <sub>1</sub>	mm	2412	2499	2484	2589
4.20	Lunghezza incluso spessore forche <sup>2, 5, 6</sup>			l <sub>2</sub>	mm	1262	1349	1334	1439
4.21	Larghezza totale			b <sub>1</sub> /b <sub>2</sub>	mm	1270	1140	1470	1270
4.22	Dimensioni forche		DIN ISO 2331	s/e/l	mm	50/100/1150	50/100/1150	50/100/1150	50/100/1150
4.23	Piastra porta forche ISO 2328, classe/tipo A, B					2/A	2/A	2/A	2/A
4.24	Larghezza piastra porta forche			b <sub>3</sub>	mm	760	760	760	760
4.25	Distanza razze		min./max.	b <sub>5</sub>	mm	316/620	316/620	316/620	316/620
4.26	Distanza fra le razze/superfici di carico			b <sub>4</sub>	mm	920	790	1320	920
4.28	Avanzamento montante retrattile			l <sub>4</sub>	mm	591	505	519	623
4.31	Distanza dal suolo sotto il sollevatore, con carico			m <sub>1</sub>	mm	70	70	70	70
4.32	Distanza dal suolo sotto il sollevatore, al centro del telaio			m <sub>2</sub>	mm	70	70	70	70
4.34.1	Larghezza corridoio con pallet 1000 x 1200 trasversale <sup>2</sup>			A <sub>st</sub>	mm	2752	2795	2844	2879
4.34.2	Larghezza corridoio con pallet 800 x 1200 longitudinale <sup>2</sup>			A <sub>st</sub>	mm	2796	2854	2901	2936
4.35	Raggio di curvatura			W <sub>a</sub>	mm	1710	1691	1750	1778
4.37	Lunghezza sui bracci porta ruota			l <sub>7</sub>	mm	1817	1819	1817	1922
4.43	Altezza gradino di entrata				mm	345	345	345	345
5.1	Velocità di marcia		con/senza carico		km/h	14/14	14/14	14/14	14/14
5.1.1	Velocità di marcia, indietro		con/senza carico		km/h	14/14	14/14	14/14	14/14
5.2	Velocità di sollevamento		con/senza carico		m/s	0,45/0,68	0,45/0,68	0,45/0,68	0,37/0,58
5.3	Velocità di abbassamento		con/senza carico		m/s	0,55/0,52	0,55/0,52	0,56/0,52	0,53/0,50
5.4	Velocità di avanzamento		con/senza carico		m/s	0,18	0,18	0,18	0,18
5.7	Pendenza superabile		con/senza carico		%	10/15	10/15	10/15	10/15
5.8	Pendenza massima superabile		con/senza carico		%	15/20	15/20	15/20	15/20
5.9	Tempo di accelerazione (su 10 m)		con/senza carico		s	4,5/4,0	4,5/4,0	4,5/4,0	4,5/4,0
5.10	Freno di esercizio					Rigenerativo-elettrico/idraulico	Rigenerativo-elettrico/idraulico	Rigenerativo-elettrico/idraulico	Rigenerativo-elettrico/idraulico
6.1	Motore di trazione, potenza S2 = 60 min			kW	6,5	6,5	6,5	6,5	6,5
6.2	Motore di sollevamento con S3 = 15%			kW	14	14	14	14	14
6.3	Batteria conforme a DIN 43531/35/36 A, B, C, no					43531 C/254-2	43531 B/254-2	43531 C/254-2	43531 C/254-2
6.4	Tensione batteria/capacità nominale K <sub>s</sub>			V/Ah	48/465	48/465	48/420	48/620	48/620
6.5	Peso batteria (secondo il costruttore ±5%)			kg	750	750	940	940	940
6.6	Assorbimento energetico in ciclo VDI			kWh/h	3,56	3,56	3,56	3,56	3,59
10.1	Pressione idraulica per attrezzature supplementari			bar	200	200	200	200	200
10.2	Volume olio per attrezzature supplementari			l/min	20	20	20	20	20
10.7	Livello di rumorosità percepita dal guidatore			dB(A)	69	69	69	69	69

Tutte le misurazioni comprendono il montante con spostamento laterale sulla colonna o sulle forche

<sup>1</sup> Si riduce in batterie più grandi ogni volta di 72 mm, secondo la grandezza della batteria, nei modelli FM-X, FM-X W, FM-X EW;

Si riduce in batterie più grandi ogni volta di 90 mm, secondo la grandezza della batteria, nel modello FM-X N

<sup>2</sup> Larghezza del corridoio di lavoro per pallet 1000 x 1200 trasversali:

- aumenta in batterie più grandi ogni volta di 56 mm, secondo la grandezza della batteria, nei modelli FM-X, FM-X W, FM-X EW;

- aumenta in batterie più grandi ogni volta di 74 mm, secondo la grandezza della batteria, nel modello FM-X N

Larghezza del corridoio di lavoro per pallet 800 x 1200, in lunghezza:

- aumenta in batterie più grandi ogni volta di 66 mm, secondo la grandezza della batteria, nei modelli FM-X, FM-X W, FM-X EW;

- aumenta in batterie più grandi ogni volta di 85 mm, secondo la grandezza della batteria, nel modello FM-X N

<sup>3</sup> Può variare a seconda del sollevatore, con inclinazione laterale/forche di 2°/4°

<sup>4</sup> Con l'opzione cabina/protezione intemperie, la misura h<sub>5</sub> è 2.180 mm

<sup>5</sup> Con l'opzione cabina, la lunghezza aumenta di 150 mm

<sup>6</sup> Con batterie più grandi aumenta di circa 72 mm in base alle dimensioni della batteria nei modelli FM-X, FM-X W, FM-X EW;

Con batterie più grandi aumenta di circa 90 mm in base alle dimensioni della batteria nei modelli FM-X N

FM-X Carrello retrattile con guidatore seduto  
Precisione ai massimi livelli

Questa scheda tecnica, conforme alle linee guida VDI 2198, fornisce i valori esclusivamente per il modello standard.  
Ruote diverse, altri sollevatori, utilizzo di attrezzature ausiliarie, ecc. potrebbero dare valori differenti.



Caratteristiche	1.1		Costruttore	STILL	STILL	STILL	STILL	STILL	STILL	
	1.2		Modello del costruttore	FM-X 20 W/Li-Ion	FM-X 20 EW/Li-Ion	FM-X 20 HD/Li-Ion	FM-X 25/Li-Ion	FM-X 25 W/Li-Ion	FM-X 25 EW/Li-Ion	
Caratteristiche	1.3		Trazione	Elettrica	Elettrica	Elettrica	Elettrica	Elettrica	Elettrica	
	1.4		Tipo di utilizzo	Seduto	Seduto	Seduto	Seduto	Seduto	Seduto	
	1.5		Capacità nominale/di carico	Q	kg	2000	2000	2000	2500	2500
	1.6		Portata di carico a baricentro	c	mm	600	600	600	600	600
	1.8		Baricentro <sup>1</sup>	x	mm	410	410	482	482	482
	1.9		Interasse	y	mm	1525	1525	1669	1669	1669
	2.1		Peso proprio (incl. batteria)		kg	3870	3920	5110	4110	4170
	2.3		Peso sull'assale, a vuoto	lato guidatore/lato carico	kg	2490/1380	2510/1410	3030/2080	2640/1470	2620/1520
	2.4		Peso sull'asse, forche avanti, con carico	lato guidatore/lato carico	kg	840/5030	860/5060	900/6410	810/5790	790/5840
2.5		Peso sull'asse, forche indietro, con carico	lato guidatore/lato carico	kg	2200/3670	2220/3700	2810/4500	2420/4190	2400/4240	
Peso	3.1		Tipologia rulli/ruota		Poliuretano	Poliuretano	Poliuretano	Poliuretano	Poliuretano	
	3.2		Dimensione ruote	lato guidatore	mm	∅ 360 x 130	∅ 360 x 130	∅ 360 x 140	∅ 360 x 140	∅ 360 x 140
	3.3		Dimensioni rulli	lato carico	mm	∅ 350 x 100	∅ 350 x 100	∅ 350 x 100	∅ 350 x 100	∅ 350 x 100
	3.5		Numero di rulli/ruote (x = motrici)	lato guidatore/lato carico		1x/2	1x/2	1x/2	1x/2	1x/2
	3.7		Carreggiata	lato carico	b <sub>11</sub>	mm	1367	1567	1167	1367
Ruote/Telaio	4.1		Inclinazione sollevatore/piastra porta forche	avanti/indietro <sup>3</sup>	α/β	°	1/3	1/3	2/4	1/3
	4.2		Altezza a sollevatore	abbassato	h <sub>1</sub>	mm	2450	2450	5200	2450
	4.3		Sollevamento libero		h <sub>2</sub>	mm	1880	1880	4578	1828
	4.4		Sollevamento		h <sub>3</sub>	mm	5580	5580	12500	5580
	4.5		Altezza a sollevatore	alzato	h <sub>4</sub>	mm	6150	6150	13122	6202
	4.7		Altezza al tettuccio di protezione <sup>4</sup>		h <sub>5</sub>	mm	2200	2200	2200	2200
	4.8		Altezza sedile guidatore		h <sub>7</sub>	mm	1140	1140	1140	1140
	4.10		Altezza razze		h <sub>8</sub>	mm	373	373	373	373
	4.19		Lunghezza totale <sup>2, 5, 6</sup>		l <sub>1</sub>	mm	2484	2484	2556	2556
	4.20		Lunghezza incluso spessore forche <sup>2, 5, 6</sup>		l <sub>2</sub>	mm	1334	1334	1406	1406
	4.21		Larghezza totale		b <sub>1</sub> /b <sub>2</sub>	mm	1470	1670	1270	1470
	4.22		Dimensioni forche	DIN ISO 2331	s/e/l	mm	50/100/1150	50/100/1150	50/120/1150	50/120/1150
	4.23		Piastra porta forche ISO 2328, classe/tipo A, B				2/A	2/A	2/A	2/A
	4.24		Larghezza piastra porta forche		b <sub>3</sub>	mm	760	760	760	760
	4.25		Distanza razze	min./max.	b <sub>5</sub>	mm	316/620	316/620	336/640	336/640
	4.26		Distanza fra le razze/superfici di carico		b <sub>4</sub>	mm	1120	1320	920	1120
	4.28		Avanzamento montante retrattile		l <sub>4</sub>	mm	623	623	695	695
	4.31		Distanza dal suolo sotto il sollevatore, con carico		m <sub>1</sub>	mm	70	70	70	70
	4.32		Distanza dal suolo sotto il sollevatore, al centro del telaio		m <sub>2</sub>	mm	70	70	50	50
	4.34.1		Larghezza corridoio con pallet 1000 x 1200 trasversale <sup>2</sup>		A <sub>st</sub>	mm	2857	2892	2908	2943
	4.34.2		Larghezza corridoio con pallet 800 x 1200 longitudinale <sup>2</sup>		A <sub>st</sub>	mm	2901	2936	2937	2972
4.35		Raggio di curvatura		W <sub>a</sub>	mm	1815	1850	1915	1950	
4.37		Lunghezza sui bracci porta ruota		l <sub>7</sub>	mm	1922	1922	2066	2066	
4.43		Altezza gradino di entrata			mm	345	345	345	345	
Dimensioni	5.1		Velocità di marcia	con/senza carico	km/h	14/14	14/14	14/14	14/14	
	5.1.1		Velocità di marcia, indietro	con/senza carico	km/h	14/14	14/14	14/14	14/14	
	5.2		Velocità di sollevamento	con/senza carico	m/s	0,37/0,58	0,37/0,58	0,34/0,50	0,34/0,50	
	5.3		Velocità di abbassamento	con/senza carico	m/s	0,53/0,50	0,53/0,50	0,52/0,50	0,52/0,50	
	5.4		Velocità di avanzamento	con/senza carico	m/s	0,18	0,18	0,18	0,18	
	5.7		Pendenza superabile	con/senza carico	%	10/15	10/15	10/15	10/15	
	5.8		Pendenza massima superabile	con/senza carico	%	15/20	15/20	15/20	15/20	
	5.9		Tempo di accelerazione (su 10 m)	con/senza carico	s	4,5/4,0	4,5/4,0	4,5/4,0	4,5/4,0	
	5.10		Freno di esercizio				Rigenerativo-elettrico/idraulico	Rigenerativo-elettrico/idraulico	Rigenerativo-elettrico/idraulico	Rigenerativo-elettrico/idraulico
	Dati prestazioni	6.1		Motore di trazione, potenza S2 = 60 min		kW	6,5	6,5	6,5	6,5
6.2		Motore di sollevamento con S3 = 15%		kW	14	14	14	14		
6.3		Batteria conforme a DIN 43531/35/36 A, B, C, no			43531 C/254-2	43531 C/254-2	43531 C/254-2	43531 C/254-2		
6.4		Tensione batteria/capacità nominale K <sub>s</sub>		V/Ah	48/620 Li-Ion: 48/817	48/620 Li-Ion: 48/817	48/775 Li-Ion: 48/817	48/775 Li-Ion: 48/817	48/775 Li-Ion: 48/817	
6.5		Peso batteria (secondo il costruttore ±5%)		kg	940	940	1120	1120		
6.6		Assorbimento energetico in ciclo VDI		kWh/h	3,59	3,59	3,59	4,49		
Motore elettrico	10.1		Pressione idraulica per attrezzature supplementari		bar	200	200	200	200	
	10.2		Volume olio per attrezzature supplementari		l/min	20	20	20	20	
	10.7		Livello di rumorosità percepita dal guidatore		dB(A)	69	69	69	69	
Vanità										

Tutte le misurazioni comprendono il montante con spostamento laterale sulla colonna o sulle forche

<sup>1</sup> Si riduce in batterie più grandi ogni volta di 72 mm, secondo la grandezza della batteria, nei modelli FM-X, FM-X W, FM-X EW;

Si riduce in batterie più grandi ogni volta di 90 mm, secondo la grandezza della batteria, nel modello FM-X N

<sup>2</sup> Larghezza del corridoio di lavoro per pallet 1000 x 1200 trasversali:

- aumenta in batterie più grandi ogni volta di 56 mm, secondo la grandezza della batteria, nei modelli FM-X, FM-X W, FM-X EW;

- aumenta in batterie più grandi ogni volta di 74 mm, secondo la grandezza della batteria, nel modello FM-X N

Larghezza del corridoio di lavoro per pallet 800 x 1200, in lunghezza:

- aumenta in batterie più grandi ogni volta di 66 mm, secondo la grandezza della batteria, nei modelli FM-X, FM-X W, FM-X EW;

- aumenta in batterie più grandi ogni volta di 85 mm, secondo la grandezza della batteria, nel modello FM-X N

<sup>3</sup> Può variare a seconda del sollevatore, con inclinazione laterale/forche di 2°/4°

<sup>4</sup> Con l'opzione cabina/protezione intemperie, la misura h<sub>5</sub> è 2.180 mm

<sup>5</sup> Con l'opzione cabina, la lunghezza aumenta di 150 mm

<sup>6</sup> Con batterie più grandi aumenta di circa 72 mm in base alle dimensioni della batteria nei modelli FM-X, FM-X W, FM-X EW;

Con batterie più grandi aumenta di circa 90 mm in base alle dimensioni della batteria nei modelli FM-X N

FM-X Carrello retrattile con guidatore seduto  
Disegni tecnici

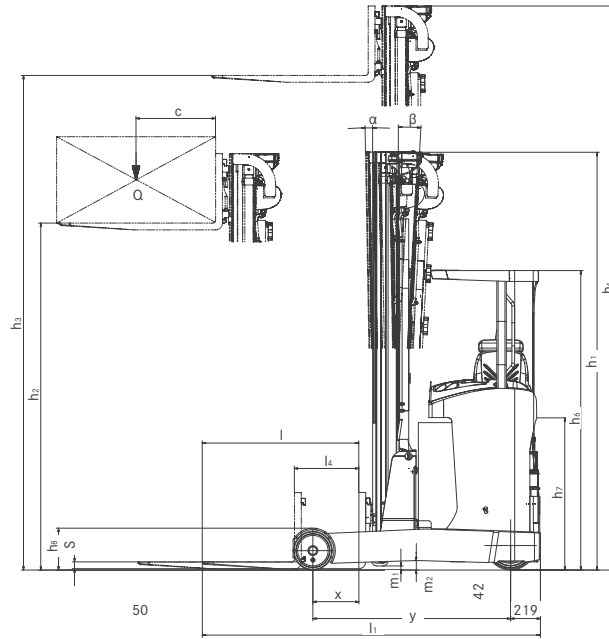

Vista laterale

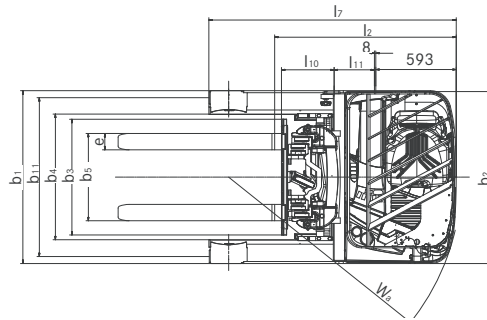

Vista dall'alto



FM-X Carrello retrattile con guidatore seduto  
Portate base

Portate residue FM-X 10/10 N

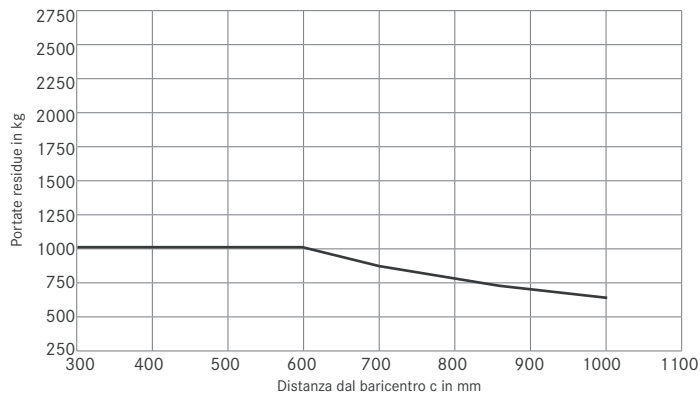

Portate residue FM-X 12/12 N

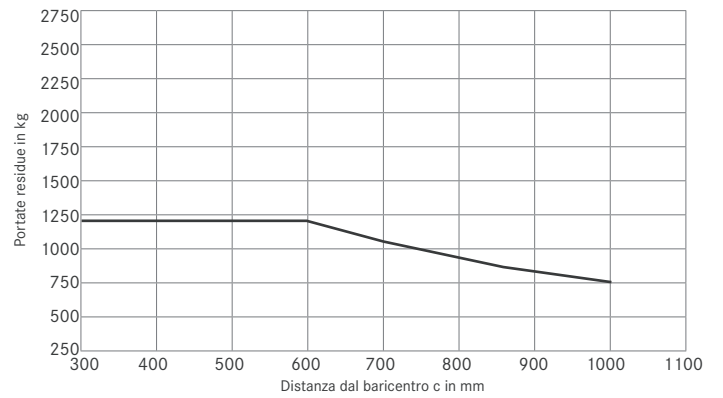

Portate residue FM-X 14/14 N/14 W/14 EW

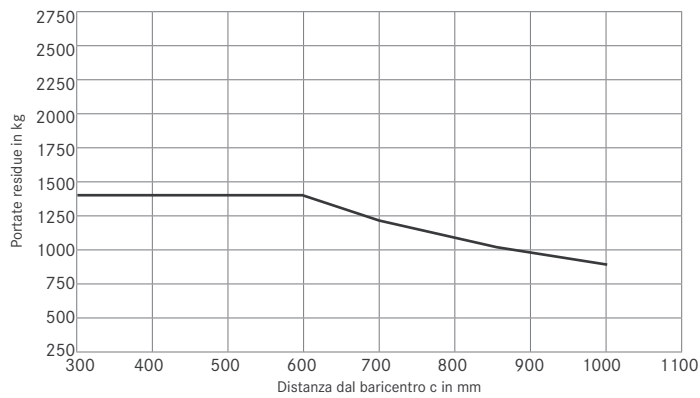

Portate residue FM-X 17/17 N/17 W/17 EW

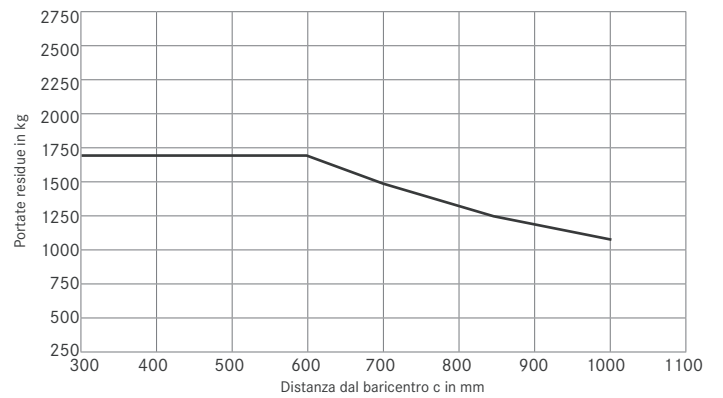

Portate residue FM-X 20/20 N/20 W/20 EW/20 HD

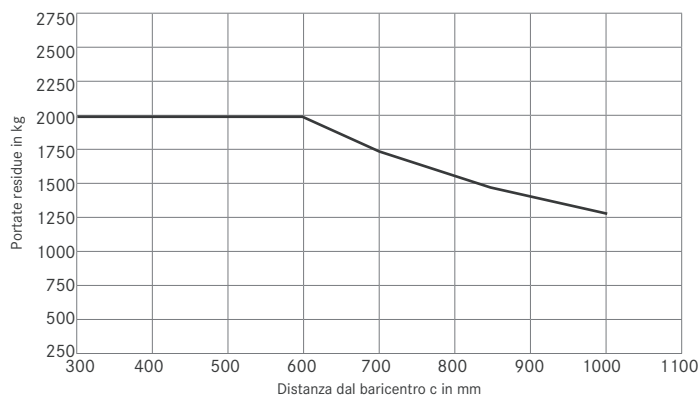

Portate residue FM-X 25/25 W/25 EW

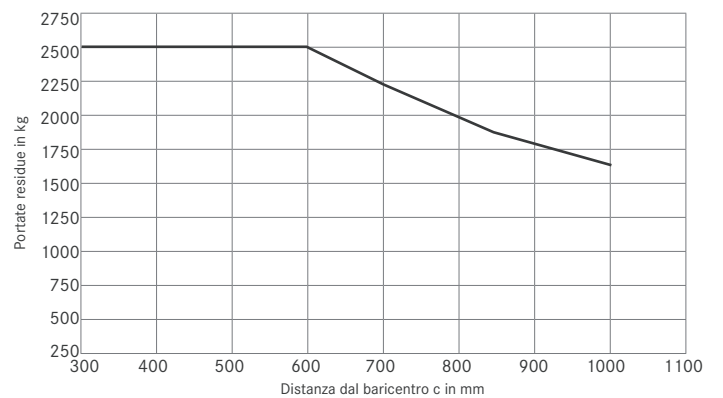



Triplex				
	Ingombro a sollevatore abbassato h <sub>1</sub> mm	Sollevamento libero h <sub>2</sub> mm	Sollevamento nominale h <sub>3</sub> mm	Ingombro a sollevatore alzato h <sub>4</sub> mm
FM-X 10/10 N - FM-X 12/12 N FM-X 14/14 N/14 W/14 EW	1950	1390	4250	4810
	2015	1455	4440	5000
	2050	1490	4550	5110
	2200	1640	5000	5560
	2250	1690	5150	5710
	2300	1740	5300	5860
	2400	1840	5600	6160
	2450	1890	5750	6310
	2500	1940	5900	6460
	2600	2040	6200	6760
2700	2140	6500	7060	
FM-X 10 N FM-X 10 FM-X 12 N FM-X 12	2800	2240	6700	7260
	2900	2340	7000	7560
	2800	2240	6700	7360
FM-X 14/14 N/14 W/14 EW	2900	2340	7000	7660
	2800	2240	6800	7360
	2900	2340	7100	7660
	3000	2440	7400	7960
	3100	2540	7700	8260
	3200	2640	8000	8560
	3300	2740	8300	8860
	3400	2840	8600	9160
	3500	2940	8900	9460
	3600	3040	9200	9760
FM-X 14 N - FM-X 17 N	3700	3140	9500	10060
	3800	3240	9800	10360
	1950	1380	4250	4820
	2015	1445	4440	5010
	2050	1480	4550	5120
	2200	1630	5000	5570
	2250	1680	5150	5720
	2300	1730	5300	5870
	2400	1830	5600	6170
	2450	1880	5750	6320
FM-X 17/17 N/ FM-X 17 W/17 EW	2500	1930	5900	6470
	2600	2030	6200	6770
	2700	2130	6500	7070
	2800	2230	6800	7370
	2900	2330	7100	7670
	3000	2430	7400	7970
	3100	2530	7700	8270
	3200	2630	8000	8570
	3300	2730	8300	8870
	3400	2830	8600	9170
FM-X 20/20 N/20 W/20 EW	3500	2930	8900	9470
	3600	3030	9200	9770
	3700	3130	9500	10070
	3800	3230	9800	10370
	3900	3330	10100	10670
	4000	3430	10400	10970
	4100	3530	10700	11270
FM-X 20 HD	4200	3630	11000	11570
	4300	3730	11300	11870
	4400	3830	11600	12170
	4500	3930	11900	12470
	4600	4030	12200	12770
	4700	4130	12500	13070
	4800	4230	12800	13370
	4900	4330	13100	13670
	5000	4430	13400	13970
	5100	4530	13700	14270

Triplex				
	Ingombro a sollevatore abbassato h <sub>1</sub> mm	Sollevamento libero h <sub>2</sub> mm	Sollevamento nominale h <sub>3</sub> mm	Ingombro a sollevatore alzato h <sub>4</sub> mm
FM-X 20/20 N/20 W/20 EW	1950	1380	4080	4650
	2015	1445	4270	4840
	2050	1480	4380	4950
	2200	1630	4830	5400
	2250	1680	4980	5550
	2300	1730	5130	5700
	2400	1830	5430	6000
	2450	1880	5580	6150
	2500	1930	5730	6300
	2600	2030	6030	6600
	2700	2130	6330	6900
	2800	2230	6630	7200
	2900	2330	6930	7500
	3000	2430	7200	7770
	3100	2530	7500	8070
	3200	2630	7800	8370
	3300	2730	8000	8570
	3400	2830	8300	8870
	3450	2880	8450	9020
	3500	2930	8600	9170
FM-X 20/20 W/20 EW	3600	3030	8900	9470
	3700	3130	9200	9770
	3800	3230	9500	10070
	3900	3330	9800	10370
	4000	3430	10100	10670
	4100	3530	10400	10970
	4200	3630	10700	11270
	4300	3730	11000	11570
	4400	3830	11300	11870
	4500	3930	11600	12170
FM-X 25/25 W/25 EW	4650	4080	12050	12620
	5200	4630	12500	13070
FM-X 25/25 W/25 EW	5350	4780	13000	13570
	5200	4578	12500	13122
FM-X 25/25 W/25 EW	5350	4728	13000	13622

Triplex				
	Ingombro a sollevatore abbassato h <sub>1</sub> mm	Sollevamento libero h <sub>2</sub> mm	Sollevamento nominale h <sub>3</sub> mm	Ingombro a sollevatore alzato h <sub>4</sub> mm
FM-X 25/25 W/25 EW	1950	1328	4080	4702
	2015	1393	4270	4892
	2050	1428	4380	5002
	2200	1578	4830	5452
	2250	1628	4980	5602
	2300	1678	5130	5752
	2400	1778	5430	6052
	2450	1828	5580	6202
	2500	1878	5730	6352
	2600	1978	6030	6652
	2700	2078	6330	6952
	2800	2178	6630	7252
	2900	2278	6930	7552
	3000	2378	7200	7822
	3100	2478	7500	8122
	3200	2578	7800	8422
	3300	2678	8000	8622
	3400	2778	8300	8922
	3450	2828	8450	9072
	3500	2878	8600	9222
	3600	2978	8900	9522
	3700	3078	9200	9822
	3800	3178	9500	10122
	3900	3278	9800	10422
	4000	3378	10100	10722
	4100	3478	10400	11022
	4200	3578	10700	11322
	4300	3678	11000	11622
4400	3778	11300	11922	
4500	3878	11600	12222	
4650	4028	12050	12672	

I montanti con h1 fino a 2.450 mm e spostamento laterale idraulico hanno un brandeggio di 1° avanti e 3° indietro.  
I montanti con spostamento laterale idraulico hanno un angolo di inclinazione di 2° avanti e 4° indietro, oppure opzionale 3° gradi avanti e 3° indietro.

I montanti con h1 fino a 2.450 mm e spostamento laterale idraulico hanno un brandeggio di 1° avanti e 3° indietro.  
I montanti con spostamento laterale idraulico hanno un angolo di inclinazione di 2° avanti e 4° indietro, oppure opzionale 3° gradi avanti e 3° indietro.

FM-X Carrello retrattile con guidatore seduto  
Foto dei dettagli

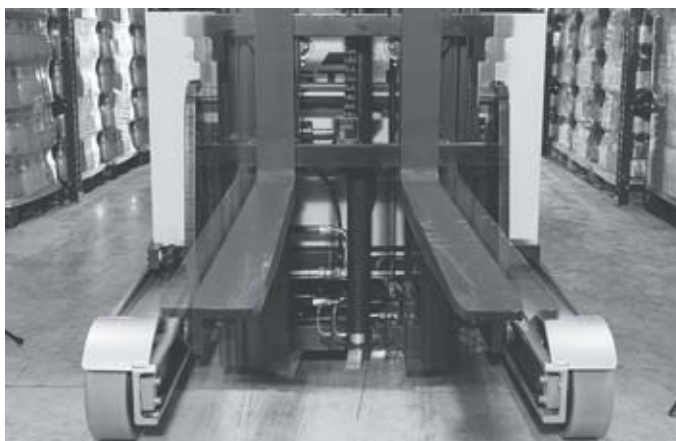

Grande visibilità grazie all'esclusivo sollevatore con brandeggio e spostamento laterale sulla colonna



Posto guida confortevole e regolabile alle esigenze dell'operatore



Grazie al Joystick 4Plus si ha una funzionalità ergonomica e precisa



Facilità di esecuzione di tutte le funzioni grazie all'utilizzo di fingertips



Posizione ergonomica ottimale grazie al sedile e alla pedana regolabili

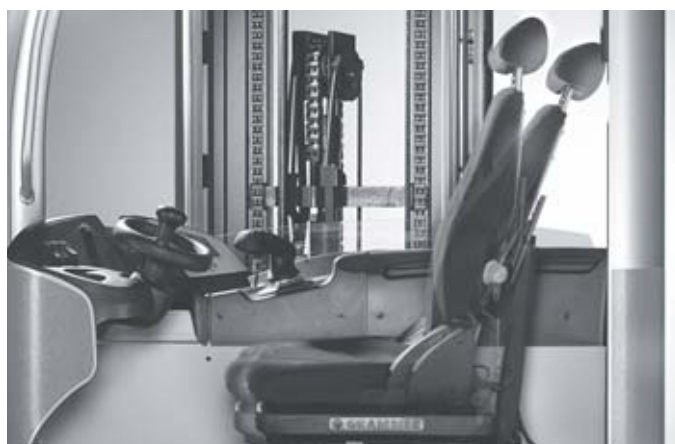

Ampia visibilità anche con carichi sulle forche, grazie all'esclusivo e confortevole sedile reclinabile



## FM-X Carrello retrattile con guidatore seduto Precisione ad alto livello

---

Altezza di sollevamento a 13 metri con elevata capacità residua

Active Load Stabilisation (ALS)

Concetto di ergonomia globale

Il carrello FM-X è più di un carrello elevatore. Grazie al sistema Active Load Stabilisation (ALS) è possibile gestire in velocità la collocazione dei pallet senza aspettare la fine delle oscillazioni del sollevatore. Un impulso automatico di bilanciamento permette una semplice ed efficace interruzione delle oscillazioni ad altezze elevate, riducendo il tempo di attesa nel deposito pallet fino all'80%. Il risultato è una più rapida movimentazione di magazzino. Inoltre, lo spazio di stoccaggio disponibile può essere utilizzato in modo più efficace di quanto non lo sia mai stato prima; Grazie alle sue elevate capacità residue, l'FM-X è in grado di sollevare fino a 1.000 kg ad una straordinaria altezza di 13 metri. Il concetto globale di ergonomia assicura un lavoro rilassato, confortevole e sicuro anche per gli operatori che quotidianamente lavorano su turni ad attività intensiva.

Pedana operatore, ruote sterzanti, sedile - tutti questi elementi possono essere adattati in molti modi secondo la situazione di lavoro e in base alla preferenza del guidatore. Il modello FM-X è un concentrato di energia, efficienza e compattezza che garantiscono la massima operatività grazie alla tecnologia agli ioni di litio. Non solo è possibile effettuare una ricarica parziale del carrello elevatore senza alcuna difficoltà, ma in soli 30 minuti la batteria agli ioni di litio può essere ricaricata fino al 50%. Altri svariati dettagli, come il sedile guidatore con l'opzionale sistema di inclinazione e anche l'esclusivo sollevatore STILL con spostamento laterale, rendono il carrello FM-X il supporto ideale nel magazzino - dalla gestione delle attività nelle scaffalature alte, al trasporto su lunghe distanze e il rifornimento di merci su pallet.



### Caratteristiche principali

---

#### Potenza

---

- Montante stabile con elevate capacità residue per altezze di sollevamento fino a 13 metri (1.000 kg)
- Potente accelerazione abbinata a velocità di marcia di 14 km/h e velocità di sollevamento fino a 0,50 m/s
- Energia sufficiente per tutte le applicazioni, grazie a capacità delle batterie da 360 Ah a 930 Ah
- Energia sufficiente per l'impiego su più turni: elevata capacità della batteria e cambio laterale opzionale della stessa
- Disponibilità elevatissima: la batteria agli ioni di litio rende disponibile molta energia e può essere ricaricata velocemente senza problemi

#### Precisione

---

- Elevate prestazioni nelle attività di lavoro: oscillazioni del sollevatore ridotte grazie al sistema ALS - Active Load Stabilisation - per stabilità alle maggiori altezze di sollevamento
- Il sistema OPTISPEED riduce al minimo le vibrazioni per altezze medie di sollevamento e permette una veloce movimentazione di magazzino
- Grande visibilità, senza ostacoli visivi attraverso la piastra porta forche, grazie all'esclusivo sollevatore con brandeggio e spostamento laterale sulla colonna
- Massima precisione grazie ai sensori di rilevamento dell'altezza del sollevatore

#### Ergonomia

---

- Sedile del guidatore con imbottitura per ridurre le vibrazioni sui tratti a superficie irregolare
- Possibilità di adattamento del sedile alla migliore posizione ergonomica, grazie alla regolazione proporzionale di sedile e pedana

- Ampia visibilità e al di là delle merci da movimentare, grazie all'esclusivo e confortevole sedile reclinabile
- Facilità di esecuzione di tutte le funzioni grazie all'utilizzo di joystick o fingertips
- Deposito e prelevamento semplici grazie al sistema di preselezione dell'altezza di sollevamento Easy Target

#### Compattezza

---

- Adatto anche agli ambienti più stretti di lavoro
- Grazie al suo telaio particolarmente piccolo, il carrello FM-X N si adatta allo stoccaggio di blocchi e nelle scaffalature con guide a terra
- La versione FM-X W permette un picking di pallet industriali più grandi attraverso le razze
- La versione FM-X EW permette un picking di pallet industriali più grandi attraverso le razze anche con presa dal lato lungo

#### Sicurezza

---

- L'ampiezza del gradino e della maniglia rendono facile la salita
- Controllo di accesso versatile e flessibile attraverso FleetManager 4.x
- Estremamente sicuro nella guida in curva per mezzo del dispositivo Curve Speed Control in base all'angolo di sterzata

#### Responsabilità ambientale

---

- Fari LED a lunga durata e a risparmio energetico
- Modulo di efficienza Blue-Q per risparmiare fino al 10% di energia con la semplice pressione di un tasto
- Recupero di energia in frenata che si traduce in un utilizzo di lunga durata di tutte le funzionalità del carrello
- Costi operativi ridotti: consumo di energia limitato e ridotti intervalli di manutenzione

FM-X Carrello retrattile con guidatore seduto  
Riepilogo funzionalità standard e opzionali



	FM-X 10	FM-X 10 N	FM-X 12	FM-X 12 N	FM-X 14/W/EW	FM-X 14 N	FM-X 17/W/EW	FM-X 17 N	FM-X 20/W/EW	FM-X 20 N	FM-X 20 HD	FM-X 25/W/EW	
Sedile guidatore	Tettuccio di protezione conducente in vetro blindato con poggiatesta	○	○	○	○	○	○	○	○	○	○	○	
	Volante di sterzo e regolazione del sedile	●	●	●	●	●	●	●	●	●	●	●	
	Sedile confortevole con sospensione idraulica e regolazione peso	●	●	●	●	●	●	●	●	●	●	●	
	Ergonomico e confortevole sedile reclinabile	○	—	○	—	○	—	○	—	○	—	○	
	Imbottitura sedile guidatore per un comfort ottimale su superfici irregolari e su dossi	○	—	○	—	○	—	○	—	○	—	○	
	Riscaldamento sedile guidatore	○	○	○	○	○	○	○	○	○	○	○	○
	Sedile guidatore in similpelle	○	○	○	○	○	○	○	○	○	○	○	○
	Regolazione proporzionale del sedile e pedana	○	—	○	—	○	—	○	—	○	—	○	○
	Joystick (con funzionalità multipla)	●	●	●	●	●	●	●	●	●	●	●	●
	Fingertips (con funzionalità multipla)	○	○	○	○	○	○	○	○	○	○	○	○
	5 profili di guida, selezionabili a scelta dall'operatore	●	●	●	●	●	●	●	●	●	●	●	●
	Vano portaoggetti integrato, contenitore bevanda	●	●	●	●	●	●	●	●	●	●	●	●
	Specchietto retrovisore panoramico	●	●	●	●	●	●	●	●	●	●	●	●
Display: chiara visualizzazione delle fasi operative	●	●	●	●	●	●	●	●	●	●	●	●	
Sterzo	Sterzo completamente elettrico a 360°	●	●	●	●	●	●	●	●	●	●	●	
	Sterzo completamente elettrico a 180°	○	○	○	○	○	○	○	○	○	○	○	
	Sterzo completamente elettrico con funzione di inversione	○	○	○	○	○	○	○	○	○	○	○	
	Sterzo con sistema di sicurezza	●	●	●	●	●	●	●	●	●	●	●	
Sollevatore	Sollevatore triplex con vista libera e sollevamento libero	○	○	○	○	○	○	○	○	○	○	○	
	Sollevatore idraulico con traslazione e brandeggio sulla colonna	●	—	○	—	●	—	○	—	●	—	○	
	Traslatore idraulico con inclinazione forche	○	●	○	—	○	●	○	—	○	●	○	
	Sistema di ammortizzazione del sollevatore	●	●	●	●	●	●	●	●	●	●	●	
Impianto idraulico	Piastra porta forche ad ampia visibilità	●	●	●	●	●	●	●	●	●	●	●	
	Singolo o doppio impianto idraulico ausiliario	○	○	○	○	○	○	○	○	○	○	○	
	Idraulica a valvola proporzionale che garantisce movimenti particolarmente precisi	●	●	●	●	●	●	●	●	●	●	●	
	Possibilità di impostazione di parametri individuali per le funzioni idrauliche	●	●	●	●	●	●	●	●	●	●	●	
Guida	Controllo simultaneo dei movimenti idraulici	●	●	●	●	●	●	●	●	●	●	●	
	Accelerazione dolce, continua fino alla massima velocità	●	●	●	●	●	●	●	●	●	●	●	
	Azionamenti sterzata e sollevamento esenti da manutenzione	●	●	●	●	●	●	●	●	●	●	●	
	Componenti sensibili a sporco e polveri totalmente incapsulati	●	●	●	●	●	●	●	●	●	●	●	
Freni	Sensori di corrente e temperatura integrati di controllo del funzionamento	●	●	●	●	●	●	●	●	●	●	●	
	Sistema di freno generatore	●	●	●	●	●	●	●	●	●	●	●	
	Recupero di energia in frenata	●	●	●	●	●	●	●	●	●	●	●	
	Freno idraulico ausiliario	●	●	●	●	●	●	●	●	●	●	●	
Sicurezza e prestazione	Freno di stazionamento e arresto di emergenza a disco elettromagnetico	●	●	●	●	●	●	●	●	●	●	●	
	Accesso con codice PIN, senza chiave, con tasti	○	○	○	○	○	○	○	○	○	○	○	
	Luci di direzione	○	○	○	○	○	○	○	○	○	○	○	
	Spie luminose	○	○	○	○	○	○	○	○	○	○	○	
	Safety Light e Safety Light 4Plus	○	○	○	○	○	○	○	○	○	○	○	
	Luci LED	○	○	○	○	○	○	○	○	○	○	○	
	Copertura del tettuccio in macrolon o griglia	○	○	○	○	○	○	○	○	○	○	○	
	Controllo della velocità in curva	○	○	○	○	○	○	○	○	○	○	○	
	Arresto di protezione da urto intermedio e/o limitazione urto finale	○	○	○	○	○	○	○	○	○	○	○	
	Altimetro	○	○	○	○	○	○	○	○	○	○	○	
	Sistema preselezione altezza di sollevamento Easy Target con Easy Target Plus	○	○	○	○	○	○	○	○	○	○	○	
	FleetManager: autorizzazione di accesso, rilevamento shock, report	○	○	○	○	○	○	○	○	○	○	○	
Sistema batteria	OPTISPEED: Regolazione idraulica della velocità di sollevamento in base al carico	○	○	○	○	○	○	○	○	○	○	○	
	Smorzamento attivo di vibrazioni del sollevatore	—	—	—	—	● <sup>1</sup>	○	● <sup>1</sup>	○	● <sup>1</sup>	○	● <sup>1</sup>	
	Segnale acustico di avviso guida (Digisound)	○	○	○	○	○	○	○	○	○	○	○	
	Sostituzione batteria con gru	●	●	●	●	●	●	●	●	●	●	●	
	Estrazione laterale batteria con carrello a rulli	○	○	○	○	○	○	○	○	○	○	○	
	Vano batteria per batt. 420 Ah	●	●	●	●	●	●	●	●	—	—	—	—
Dispositivi ausiliari	Vano batteria per batt. 560 Ah	○	○	○	○	○	○	○	○	●	—	—	
	Vano batteria per batt. 700 Ah	—	—	—	—	○	○	○	○	○	●	●	
	Vano batteria per batt. 900 Ah	—	—	—	—	—	—	—	—	○	○	○	
	Batteria agli ioni di litio STILL da 204 Ah	○	○	○	○	○	—	○/—/—	—	—	—	—	
	Batteria agli ioni di litio STILL da 817 Ah	○	○	○	○	○	—	○	—	—	○	○	
	Struttura per trasporto e sostituzione batteria	○	○	○	○	○	○	○	○	○	○	○	
	Diverse lunghezze delle forche	○	○	○	○	○	○	○	○	○	○	○	
	Predisposizione per terminale dati	○	○	○	○	○	○	○	○	○	○	○	
	Verticalizzazione e centratura automatica del montante con semplice pressione di un tasto	○	○	○	○	○	○	○	○	○	○	○	
	Versione cella frigo	○	○	○	○	○	○	○	○	○	○	○	
Dispositivi ausiliari	Cabina comfort per cella frigo, con riscaldamento interno e dei vetri ISO	○	—	○	—	○	—	○	—	○	—	○	
	Cabina comfort per cella frigo, con riscaldamento interno e dei vetri VGS	○	—	○	—	○	—	○	—	○	—	○	
	Griglia di protezione carico	○	○	○	○	○	○	○	○	○	○	○	
	Protezione tettuccio per scaffali drive-in	○	○	○	○	○	○	○	○	○	○	○	
	Ruote di guida laterali per utilizzo drive-in	○	○	○	○	○	○	○	○	○	○	○	
	Protezione intemperie	○	○	○	○	○	○	○	○	○	○	○	
	Blocco abbassamento forche	○	○	○	○	○	○	○	○	○	○	○	
	Sistema videocamera sulle forche	○	○	○	○	○	○	○	○	○	○	○	
	Comando a doppio pedale	○	○	○	○	○	○	○	○	○	○	○	

<sup>1</sup> per sollevatore fisso che supera i 3700 mm di altezza

● Standard ○ Opzionale — Non disponibile

STILL S.p.A.  
Viale De Gasperi, 7  
20020, Lainate (MI) – Italia

Per ulteriori informazioni:  
Tel.: +39 02 93765-1  
Email: [info@still.it](mailto:info@still.it)  
Website: [www.still.it](http://www.still.it)

STILL AG  
Industriestrasse 50  
8112 Otelfingen – Svizzera

Per ulteriori informazioni:  
Tel.: +41 44 846 51 11  
Fax: +41 44 846 51 21  
Email: [info@still.ch](mailto:info@still.ch)  
Website: [www.still.ch](http://www.still.ch)

STILL è certificata nelle seguenti  
aree: gestione della qualità,  
sicurezza sul lavoro, protezione  
dell'ambiente e gestione dell'energia.

