

NUOVO DUCATO

TRASPORTO MERCI



CARATTERISTICHE TECNICHE E PRINCIPALI DOTAZIONI



CARATTERISTICHE TECNICHE.

NUOVO DUCATO FURGONI - FURGONI VETRATI E SEMIVETRATI - AUTOCARRI

Motore	115 Multijet	130 Multijet	150 Multijet	180 Multijet Power
N. cilindri, disposizione	4, in linea	4, in linea	4, in linea	4, in linea
Cilindrata (cm³)	1956	2287	2287	2999
Rapporto di compressione	16,5:1	16,2:1	16,2:1	17,5:1
Potenza max CE: kW (CV) giri/min	85 (115) 3700	96 (130) 3600	109 (148) 3600	130 (177) 3500
Coppia max CE: Nm (kgm) giri/min	280 (28,5) 1500	320 (32,6) 1800	350 (35,7) 1500	400 (40,8) 1400
Livello ecologico	Euro 5	Euro 5	Euro 5	Euro 5
Distribuzione (comando)	2 ACT (a cinghia dentata)	2 ACT (a cinghia dentata)	2 ACT (a cinghia dentata)	2 ACT (a catena)
Alimentazione	iniezione diretta Multijet II Common Rail a controllo elettronico con turbocompressore e intercooler	iniezione diretta Multijet II Common Rail a controllo elettronico con turbocompressore e intercooler	iniezione diretta Multijet II Common Rail a controllo elettronico con turbocompressore a geometria variabile e intercooler	iniezione diretta Multijet Common Rail a controllo elettronico con turbocompressore a geometria variabile e intercooler
Accensione	per compressione	per compressione	per compressione	per compressione
Trasmissione				
Trazione	anteriore	anteriore	anteriore	anteriore
Frizione	monodisco con dispositivo idraulico di disinnesto	monodisco con dispositivo idraulico di disinnesto	monodisco con dispositivo idraulico di disinnesto	monodisco con dispositivo idraulico di disinnesto
Cambio: n. marce	5 + RM	6 + RM	6 + RM	6 + RM
Rapporti di riduzione 1 ^a	4,167 : 1	3,727 : 1	3,727 : 1	4,167 : 1
2 ^a	2,350 : 1	1,952 : 1	1,952 : 1	2,350 : 1
3 ^a	1,462 : 1	1,290 : 1	1,290 : 1	1,462 : 1
4 ^a	0,955 : 1	0,875 : 1	0,875 : 1	0,955 : 1
5 ^a	0,695 : 1	0,673 : 1	0,673 : 1	0,695 : 1
6 ^a	-	0,585 : 1	0,585 : 1	0,552 : 1
RM	4,083 : 1	3,154 : 1	3,154 : 1	4,083 : 1
Coppia di riduzione finale	4,867 : 1	4,933 : 1 (74/15) 5,231 : 1 (68/13) Maxi	4,933 : 1 (74/15) 5,231 : 1 (68/13) Maxi	4,222 : 1 (76/18) 4,563 : 1 (73/16) Maxi
Sterzo				
Tipo	a cremagliera con idroguida	a cremagliera con idroguida	a cremagliera con idroguida	a cremagliera con idroguida con asservimento variabile (Servotronic)
Diametro di sterzata (tra marciapiedi)	Passo corto m 11 – Passo medio m 12,46 – Passo medio-lungo m 13,54 – Passo lungo m 14,28			
Impianto frenante - D (disco)				
Tipo	doppio circuito H-I; freni anteriori e posteriori a disco. ABS e ripartitore elettronico di frenata (EBD)			
Anteriori: Ø mm	D 280 autoventilanti	D 280 autoventilanti D 300 autoventilanti Maxi	D 280 autoventilanti D 300 autoventilanti Maxi	D 280 autoventilanti D 300 autoventilanti Maxi
Posteriori: Ø mm	D 280	D 280	D 280	D 280
Servofreno: Ø	11"	11"	11"	11"
Sospensioni				
Anteriore	a ruote indipendenti tipo McPherson con bracci oscillanti, molle ad elica, ammortizzatori telescopici e barra stabilizzatrice			
Posteriore	ad assale rigido tubolare e molle a balestra paraboliche longitudinali, ammortizzatori telescopici, tamponi elastici laterali			
Ruote				
Pneumatici	215/70 R 15 C (225/70 R 15 C optional). Maxi: 215/75 R 16 C su 35 q.li - 225/75 R 16 C su 40 q.li (opt. su 35 Maxi)			
Impianto elettrico (12v)				
Capacità batteria (Ah)	95	95	95	110
Pesi - Rifornimenti				
Peso max rimorchiabile (frenato) (kg)	2000	2500 - 3000*	2500 - 3000*	2500 - 3000*
Capacità serbatoio (litri)	90	90	90	90
Prestazioni				
Velocità massima [▲] (km/h)	138 ÷ 148	145 ÷ 155	152 ÷ 162	161 ÷ 171
Consumi NEDC (l/100 km)	6,8 - 7,2	7,1 - 7,4	7,1 - 7,4	8 - 8,5
Emissioni CO ₂ NEDC (g/km)	179 - 190	186 - 195	186 - 195	209 - 224

▲ Valori minimi e max a seconda del modello e della versione

* Versioni maxi 35

Fiat raccomanda i prodotti  SELENIA olio motore, PARAFLU protettivo per radiatori, TUTELA liquidi funzionali.

FURGONI PASSO 3000 MM.

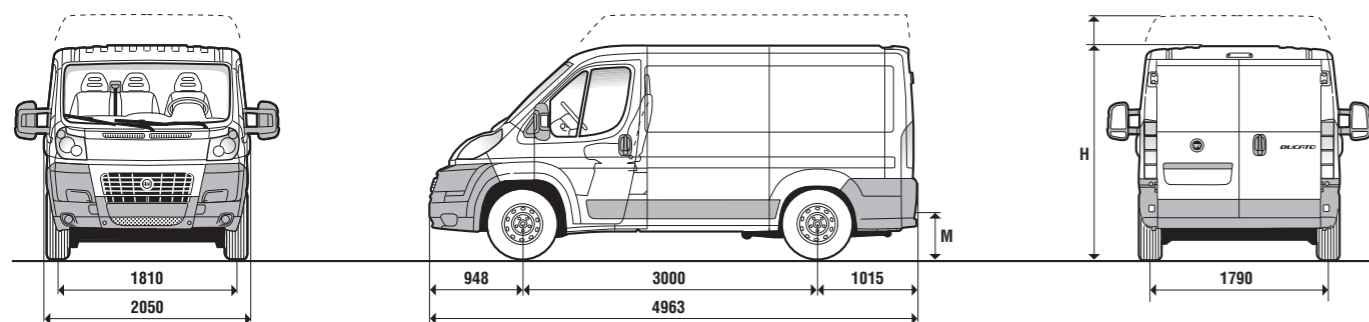

Dimensioni mm	Furgone 28		Furgone 30		Furgone 33		Furgone 35	
	Standard	Alto	Standard	Alto	Standard	Alto	Standard	Alto
Passo	3000	3000	3000	3000	3000	3000	3000	3000
Lunghezza massima	4963	4963	4963	4963	4963	4963	4963	4963
Larghezza massima	2050	2050	2050	2050	2050	2050	2050	2050
Carreggiata anteriore	1810	1810	1810	1810	1810	1810	1810	1810
Carreggiata posteriore	1790	1790	1790	1790	1790	1790	1790	1790
H Altezza massima (a vuoto)	2254	2254	2524	2524	2254	2524	2254	2524
Sbalzo anteriore	948	948	948	948	948	948	948	948
Sbalzo posteriore	1015	1015	1015	1015	1015	1015	1015	1015
Porta posteriore								
Larghezza	1562	1562	1562	1562	1562	1562	1562	1562
Altezza	1520	1520	1790	1790	1520	1790	1520	1790
Porta laterale								
Larghezza	1075	1075	1075	1075	1075	1075	1075	1075
Altezza	1485	1485	1485	1485	1485	1485	1485	1485
Vano di carico								
Lunghezza massima	2670	2670	2670	2670	2670	2670	2670	2670
Larghezza massima	1870	1870	1870	1870	1870	1870	1870	1870
Larghezza tra passaruote	1422	1422	1422	1422	1422	1422	1422	1422
Altezza massima	1662	1662	1932	1932	1662	1932	1662	1932
M Altezza soglia di carico (a vuoto)	535	535	535	535	535	535	535	535

Volume m ³ 8	Furgone 28	Furgone 30				Furgone 33				Furgone 35			
		115 Multijet	130 Multijet	150 Multijet	180 Multijet	115 Multijet	130 Multijet	150 Multijet	180 Multijet	115 Multijet	130 Multijet	150 Multijet	180 Multijet
Motorizzazioni													
Peso veicolo ▲ tara (kg)	1845	1845	1860	1860	1910	1845	1860	1860	1910	1845	1860	1860	1910
Portata ▼ (kg)	955	1155	1140	1140	1090	1455	1440	1440	1390	1655	1640	1640	1590
PTT (kg)	2800	3000	3000	3000	3000	3300	3300	3300	3300	3500	3500	3500	3500
Velocità max (km/h)	148	148	155	162	171	148	155	162	171	148	155	162	171
Consumi NEDC (l/100 km)	6,8	6,8	7,2	7,2	8,0	6,8	7,2	7,2	8,0	6,8	7,2	7,2	8,0
Emissioni CO ₂ NEDC (g/km)	179	179	189	189	209	179	189	189	209	179	189	189	209

Volume m ³ 9,5	Furgone 30 Alto				Furgone 33 Alto				Furgone 35 Alto			
	115 Multijet	130 Multijet	150 Multijet	180 Multijet	115 Multijet	130 Multijet	150 Multijet	180 Multijet	115 Multijet	130 Multijet	150 Multijet	180 Multijet
Motorizzazioni												
Peso veicolo ▲ tara (kg)	1875	1890	1890	1940	1875	1890	1890	1940	1875	1890	1890	1940
Portata ▼ (kg)	1125	1110	1110	1060	1425	1410	1410	1360	1625	1610	1610	1560
PTT (kg)	3000	3000	3000	3000	3300	3300	3300	3300	3500	3500	3500	3500
Velocità max (km/h)	143	150	157	166	143	150	157	166	143	150	157	166
Consumi NEDC (l/100 km)	7,0	7,2	7,2	8,0	7,0	7,2	7,2	8,0	7,0	7,2	7,2	8,0
Emissioni CO ₂ NEDC (g/km)	185	189	189	209	185	189	189	209	185	189	189	209

▲ In ordine di marcia con rifornimento, ruota di scorta, utensili ed accessori ▼ Compreso conducente

FURGONI VETRATI E SEMIVETRATI PASSO 3000 MM.

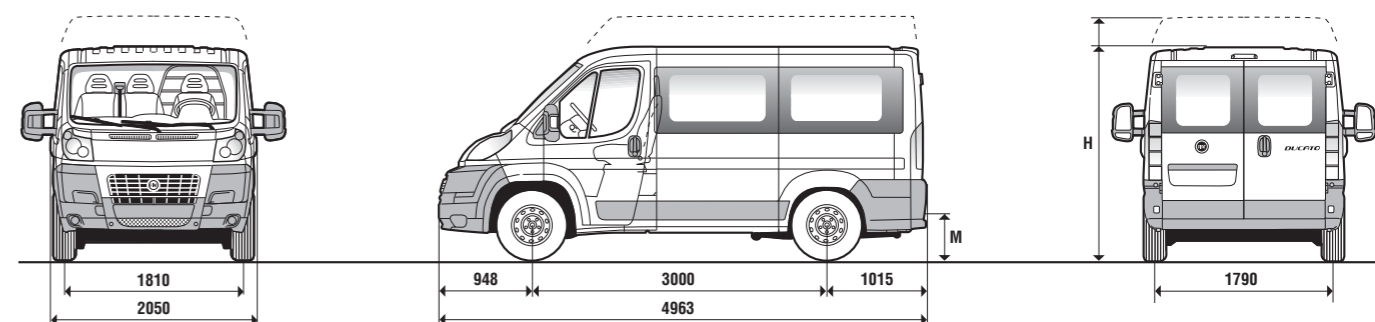

Dimensioni mm	Furgone 30		Furgone 33		Furgone 35	
	Standard	Alto	Standard	Alto	Standard	Alto
Passo	3000	3000	3000	3000	3000	3000
Lunghezza massima	4963	4963	4963	4963	4963	4963
Larghezza massima	2050	2050	2050	2050	2050	2050
Carreggiata anteriore	1810	1810	1810	1810	1810	1810
Carreggiata posteriore	1790	1790	1790	1790	1790	1790
H Altezza massima (a vuoto)	2254	2524	2254	2524	2254	2524
Sbalzo anteriore	948	948	948	948	948	948
Sbalzo posteriore	1015	1015	1015	1015	1015	1015
Porta posteriore						
Larghezza	1562	1562	1562	1562	1562	1562
Altezza	1520	1790	1520	1790	1520	1790
Porta laterale						
Larghezza	1075	1075	1075	1075	1075	1075
Altezza	1485	1485	1485	1485	1485	1485
Vano di carico						
Lunghezza massima	2670	2670	2670	2670	2670	2670
Larghezza massima	1870	1870	1870	1870	1870	1870
Larghezza tra passaruote	1422	1422	1422	1422	1422	1422
Altezza massima	1662	1932	1662	1932	1662	1932
M Altezza soglia di carico (a vuoto)	535	535	535	535	535	535

Volume m ³ 8	Furgone 30*				Furgone 33*				Furgone 35*			
	115 Multijet	130 Multijet	150 Multijet	180 Multijet	115 Multijet	130 Multijet	150 Multijet	180 Multijet	115 Multijet	130 Multijet	150 Multijet	180 Multijet
Motorizzazioni												
Peso veicolo ▲ tara (kg)	1845	1860	1860	1910	1845	1860	1860	1910	1845	1860	1860	1910
Portata ▼ (kg)	1155	1140	1140	1090	1455	1440	1440	1390	1655	1640	1640	1590
PTT (kg)	3000	3000	3000	3000	3300	3300	3300	3300	3500	3500	3500	3500
Velocità max (km/h)	148	155	162	171	148	155	162	171	148	155	162	171
Consumi NEDC (l/100 km)	6,8	7,2	7,2	8,0	6,8	7,2	7,2	8,0	6,8	7,2	7,2	8,0
Emissioni CO ₂ NEDC (g/km)	179	189	189	209	179	189	189	209	179	189	189	209

Volume m ³ 9,5	Furgone 30 Alto				Furgone 33 Alto				Furgone 35 Alto			
	115 Multijet	130 Multijet	150 Multijet	180 Multijet	115 Multijet	130 Multijet	150 Multijet	180 Multijet	115 Multijet	130 Multijet	150 Multijet	180 Multijet
Motorizzazioni												
Peso veicolo ▲ tara (kg)	1875	1890	1890	1940	1875	1890	1890	1940	1875	1890	1890	1940
Portata ▼ (kg)	1125	1110	1110	1060	1425	1410	1410	1360	1625	1610	1610	1560
PTT (kg)	3000	3000	3000	3000	3300	3300	3300	3300	3500	3500	3500	3500
Velocità max (km/h)	143	150	157	166	143	150	157	166	143	150	157	166
Consumi NEDC (l/100 km)	7,0	7,2	7,2	8,0	7,0	7,2	7,2	8,0	7,0	7,2	7,2	8,0
Emissioni CO ₂ NEDC (g/km)	185	189	189	209	185	189	189	209	185	189	189	209

* Disponibilità versione semivetrata ▲ In ordine di marcia con rifornimento, ruota di scorta, utensili ed accessori ▼ Compreso conducente

FURGONI PASSO 3450 MM.

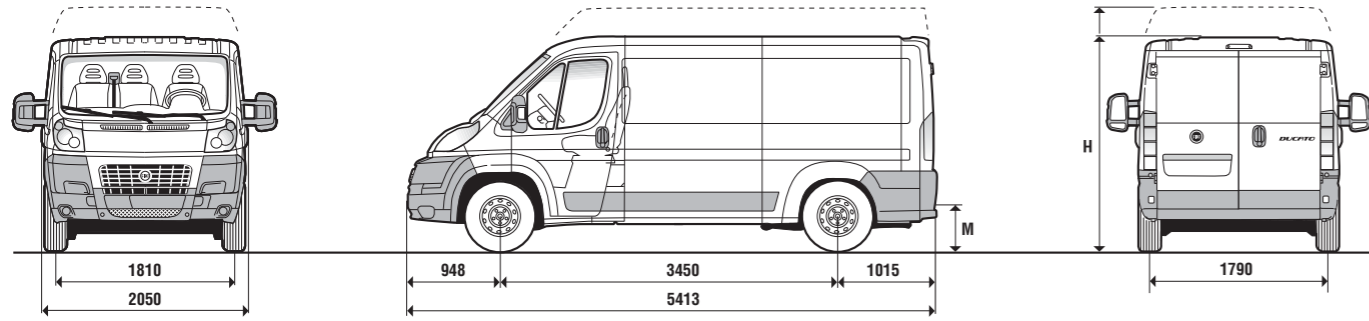

FURGONI VETRATI E SEMIVETRATI PASSO 3450 MM.

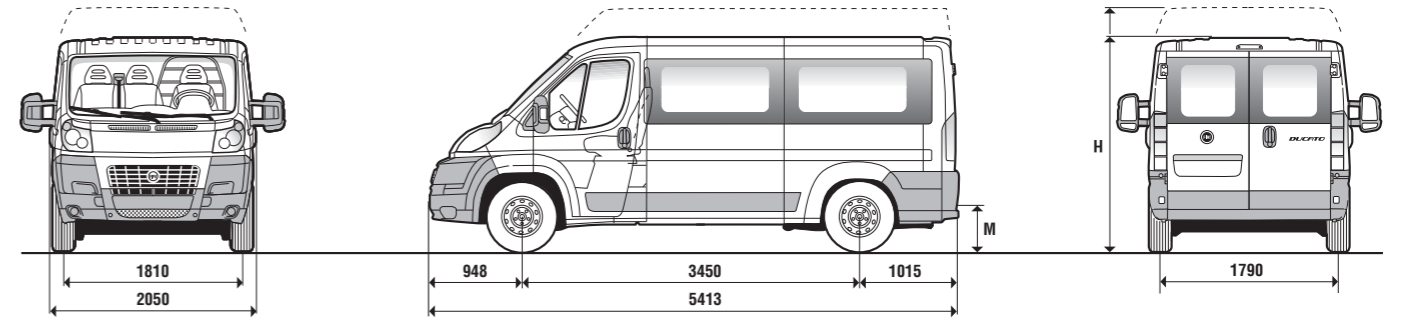

Dimensioni mm	Furgone 30		Furgone 33		Furgone 35	
	Standard	Alto	Standard	Alto	Standard	Alto
Passo	3450	3450	3450	3450	3450	3450
Lunghezza massima	5413	5413	5413	5413	5413	5413
Larghezza massima	2050	2050	2050	2050	2050	2050
Carreggiata anteriore	1810	1810	1810	1810	1810	1810
Carreggiata posteriore	1790	1790	1790	1790	1790	1790
H Altezza massima (a vuoto)	2254	2524	2254	2524	2254	2524
Sbalzo anteriore	948	948	948	948	948	948
Sbalzo posteriore	1015	1015	1015	1015	1015	1015
Porta posteriore						
Larghezza	1562	1562	1562	1562	1562	1562
Altezza	1520	1790	1520	1790	1520	1790
Porta laterale						
Larghezza	1250	1250	1250	1250	1250	1250
Altezza	1485	1755	1485	1755	1485	1755
Vano di carico						
Lunghezza massima	3120	3120	3120	3120	3120	3120
Larghezza massima	1870	1870	1870	1870	1870	1870
Larghezza tra passaruote	1422	1422	1422	1422	1422	1422
Altezza massima	1662	1932	1662	1932	1662	1932
M Altezza soglia di carico (a vuoto)	535	535	535	535	535	535

Dimensioni mm	Furgone 30		Furgone 33		Furgone 35	
	Standard	Alto	Standard	Alto	Standard	Alto
Passo	3450	3450	3450	3450	3450	3450
Lunghezza massima	5413	5413	5413	5413	5413	5413
Larghezza massima	2050	2050	2050	2050	2050	2050
Carreggiata anteriore	1810	1810	1810	1810	1810	1810
Carreggiata posteriore	1790	1790	1790	1790	1790	1790
H Altezza massima (a vuoto)	2254	2524	2254	2524	2254	2524
Sbalzo anteriore	948	948	948	948	948	948
Sbalzo posteriore	1015	1015	1015	1015	1015	1015
Porta posteriore						
Larghezza	1562	1562	1562	1562	1562	1562
Altezza	1520	1790	1520	1790	1520	1790
Porta laterale						
Larghezza	1250	1250	1250	1250	1250	1250
Altezza	1485	1755	1485	1755	1485	1755
Vano di carico						
Lunghezza massima	3120	3120	3120	3120	3120	3120
Larghezza massima	1870	1870	1870	1870	1870	1870
Larghezza tra passaruote	1422	1422	1422	1422	1422	1422
Altezza massima	1662	1932	1662	1932	1662	1932
M Altezza soglia di carico (a vuoto)	535	535	535	535	535	535

Volume m ³ 10	Furgone 30				Furgone 33				Furgone 35			
	115 Multijet	130 Multijet	150 Multijet	180 Multijet	115 Multijet	130 Multijet	150 Multijet	180 Multijet	115 Multijet	130 Multijet	150 Multijet	180 Multijet
Motorizzazioni	115 Multijet	130 Multijet	150 Multijet	180 Multijet	115 Multijet	130 Multijet	150 Multijet	180 Multijet	115 Multijet	130 Multijet	150 Multijet	180 Multijet
Peso veicolo ▲ tara (kg)	1885	1900	1900	1950	1885	1900	1900	1950	1885	1900	1900	1950
Portata ▼ (kg)	1115	1100	1100	1050	1415	1400	1400	1350	1615	1600	1600	1550
PTT (kg)	3000	3000	3000	3000	3300	3300	3300	3300	3500	3500	3500	3500
Velocità max (km/h)	148	155	162	171	148	155	162	171	148	155	162	171
Consumi NEDC (l/100 km)	7,0	7,2	7,2	8,0	7,0	7,2	7,2	8,0	7,0	7,2	7,2	8,0
Emissioni CO ₂ NEDC (g/km)	185	189	189	209	185	189	189	209	185	189	189	209

Volume m ³ 10	Furgone 30				Furgone 33				Furgone 35			
	115 Multijet	130 Multijet	150 Multijet	180 Multijet	115 Multijet	130 Multijet	150 Multijet	180 Multijet	115 Multijet	130 Multijet	150 Multijet	180 Multijet
Motorizzazioni	115 Multijet	130 Multijet	150 Multijet	180 Multijet	115 Multijet	130 Multijet	150 Multijet	180 Multijet	115 Multijet	130 Multijet	150 Multijet	180 Multijet
Peso veicolo ▲ tara (kg)	1885	1900	1900	1950	1885	1900	1900	1950	1885	1900	1900	1950
Portata ▼ (kg)	1115	1100	1100	1050	1415	1400	1400	1350	1615	1600	1600	1550
PTT (kg)	3000	3000	3000	3000	3300	3300	3300	3300	3500	3500	3500	3500
Velocità max (km/h)	148	155	162	171	148	155	162	171	148	155	162	171
Consumi NEDC (l/100 km)	7,0	7,2	7,2	8,0	7,0	7,2	7,2	8,0	7,0	7,2	7,2	8,0
Emissioni CO ₂ NEDC (g/km)	185	189	189	209	185	189	189	209	185	189	189	209

Volume m ³ 11,5	Furgone 30 Alto				Furgone 33 Alto				Furgone 35 Alto			
	115 Multijet	130 Multijet	150 Multijet	180 Multijet	115 Multijet	130 Multijet	150 Multijet	180 Multijet	115 Multijet	130 Multijet	150 Multijet	180 Multijet
Motorizzazioni	115 Multijet	130 Multijet	150 Multijet	180 Multijet	115 Multijet	130 Multijet	150 Multijet	180 Multijet	115 Multijet	130 Multijet	150 Multijet	180 Multijet
Peso veicolo ▲ tara (kg)	1910	1925	1925	1975	1910	1925	1925	1975	1910	1925	1925	1975
Portata ▼ (kg)	1090	1075	1075	1025	1390	1375	1375	1325	1590	1575	1575	1525
PTT (kg)	3000	3000	3000	3000	3300	3300	3300	3300	3500	3500	3500	3500
Velocità max (km/h)	143	150	157	166	143	150	157	166	143	150	157	166
Consumi NEDC (l/100 km)	7,0	7,2	7,2	8,5	7,0	7,2	7,2	8,5	7,0	7,2	7,2	8,5
Emissioni CO ₂ NEDC (g/km)	185	189	189	224	185	189	189	224	185	189	189	224

Volume m ³ 11,5	Furgone 33 Alto*				Furgone 35 Alto*			
	115 Multijet	130 Multijet	150 Multijet	180 Multijet	115 Multijet	130 Multijet	150 Multijet	180 Multijet
Motorizzazioni	115 Multijet	130 Multijet	150 Multijet	180 Multijet	115 Multijet	130 Multijet	150 Multijet	180 Multijet
Peso veicolo ▲ tara (kg)	1910	1925	1925	1975	1910	1925	1925	1975
Portata ▼ (kg)	1390	1375	1375	1325	1590	1575	1575	1525
PTT (kg)	3300	3300	3300	3300	3500	3500	3500	3500
Velocità max (km/h)	143	150	157	166	143	150	157	166
Consumi NEDC (l/100 km)	7,0	7,2	7,2	8,5	7,0	7,2	7,2	8,5
Emissioni CO ₂ NEDC (g/km)	185	189	189	224	185	189	189	224

▲ In ordine di marcia con rifornimento, ruota di scorta, utensili ed accessori ▼ Compreso conducente

* Disponibilità versione semivetrata ▲ In ordine di marcia con rifornimento, ruota di scorta, utensili ed accessori ▼ Compreso conducente

FURGONI MAXI PASSO 3450 MM.

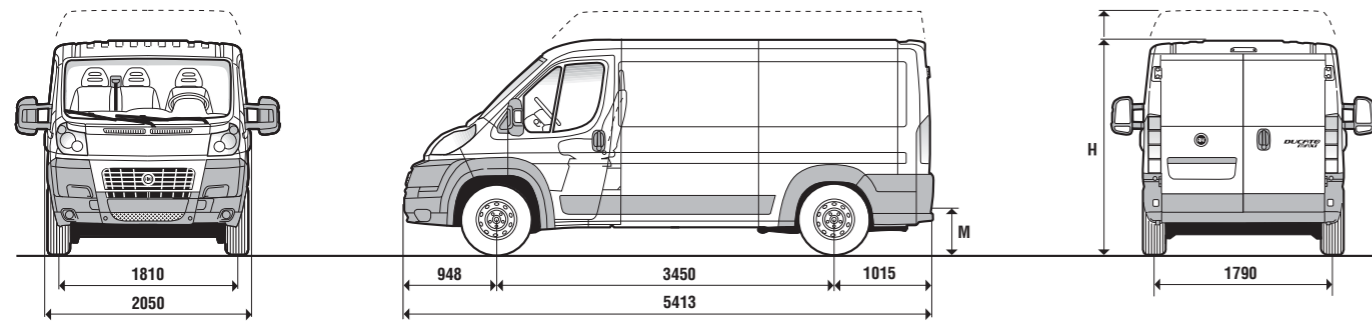

FURGONI VETRATI E SEMIVETRATI MAXI PASSO 3450 MM.

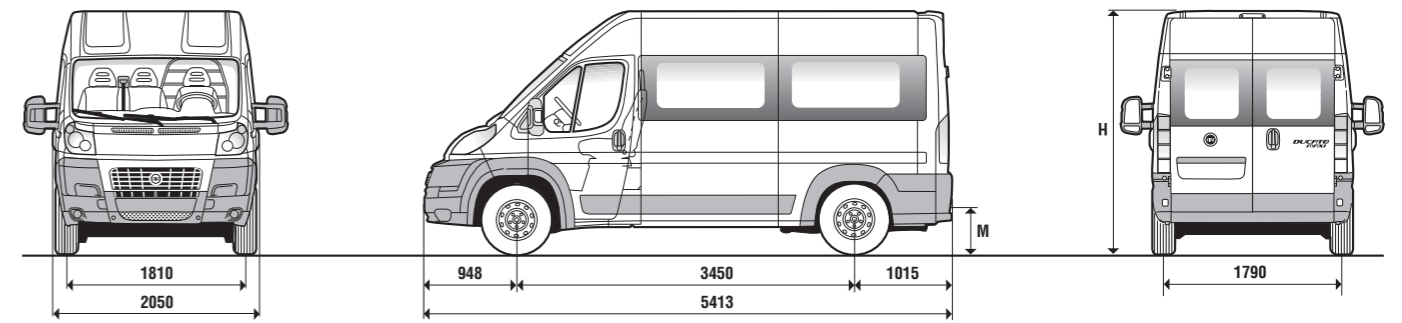

Dimensioni mm	Furgone Maxi 35		Furgone Maxi 40 alto
	Standard	Alto	
Passo	3450	3450	3450
Lunghezza massima	5413	5413	5413
Larghezza massima	2050	2050	2050
Carreggiata anteriore	1810	1810	1810
Carreggiata posteriore	1790	1790	1790
H Altezza massima (a vuoto)	2269	2539	2539
Sbalzo anteriore	948	948	948
Sbalzo posteriore	1015	1015	1015
Porta posteriore			
Larghezza	1562	1562	1562
Altezza	1520	1790	1790
Porta laterale			
Larghezza	1250	1250	1250
Altezza	1485	1755	1755
Vano di carico			
Lunghezza massima	3120	3120	3120
Larghezza massima	1870	1870	1870
Larghezza tra passaruote	1422	1422	1422
Altezza massima	1662	1932	1932
M Altezza soglia di carico (a vuoto)	550	550	550

Dimensioni mm	Furgone Maxi 35 Alto			Furgone Maxi 40 Alto		
	Passo	3450		3450		
Lunghezza massima	5413		5413			
Larghezza massima	2050		2050			
Carreggiata anteriore	1810		1810			
Carreggiata posteriore	1790		1790			
H Altezza massima (a vuoto)	2539		2539			
Sbalzo anteriore	948		948			
Sbalzo posteriore	1015		1015			
Porta posteriore						
Larghezza	1562		1562			
Altezza	1790		1790			
Porta laterale						
Larghezza	1250		1250			
Altezza	1755		1755			
Vano di carico						
Lunghezza massima	3120		3120			
Larghezza massima	1870		1870			
Larghezza tra passaruote	1422		1422			
Altezza massima	1932		1932			
M Altezza soglia di carico (a vuoto)	550		550			

Volume m ³ 10	Furgone Maxi 35		
	130 Multijet	150 Multijet	180 Multijet
Motorizzazioni	130 Multijet	150 Multijet	180 Multijet
Peso veicolo▲ (tara) (kg)	1940	1940	1990
Portata▼ (kg)	1560	1560	1510
PTT (kg)	3500	3500	3500
Velocità max (km/h)	155	162	171
Consumi NEDC (l/100 km)	7,2	7,2	8,4
Emissioni CO ₂ NEDC (g/km)	189	189	222

Volume m ³ 11,5	Furgone Maxi 35 Alto*			Furgone Maxi 40 Alto*		
	130 Multijet	150 Multijet	180 Multijet	130 Multijet	150 Multijet	180 Multijet
Motorizzazioni	130 Multijet	150 Multijet	180 Multijet	130 Multijet	150 Multijet	180 Multijet
Peso veicolo▲ (tara) (kg)	1965	1965	2015	2010	2010	2060
Portata▼ (kg)	1535	1535	1485	1995	1995	1945
PTT (kg)	3500	3500	3500	4005	4005	4005
Velocità max (km/h)	150	157	166	150	157	166
Consumi NEDC (l/100 km)	7,4	7,4	8,0	7,4	7,4	8,0
Emissioni CO ₂ NEDC (g/km)	195	195	209	195	195	209

Volume m ³ 11,5	Furgone Maxi 35 Alto			Furgone Maxi 40 Alto		
	130 Multijet	150 Multijet	180 Multijet	130 Multijet	150 Multijet	180 Multijet
Motorizzazioni	130 Multijet	150 Multijet	180 Multijet	130 Multijet	150 Multijet	180 Multijet
Peso veicolo▲ (tara) (kg)	1965	1965	2015	2010	2010	2060
Portata▼ (kg)	1535	1535	1485	1995	1995	1945
PTT (kg)	3500	3500	3500	4005	4005	4005
Velocità max (km/h)	150	157	166	150	157	166
Consumi NEDC (l/100 km)	7,4	7,4	8,4	7,4	7,4	8,4
Emissioni CO ₂ NEDC (g/km)	195	195	222	195	195	222

▲ In ordine di marcia con rifornimento, ruota di scorta, utensili ed accessori ▼ Compreso conducente

* Disponibilità versione semivetrata ▲ In ordine di marcia con rifornimento, ruota di scorta, utensili ed accessori ▼ Compreso conducente

FURGONI PASSO 4035 MM.

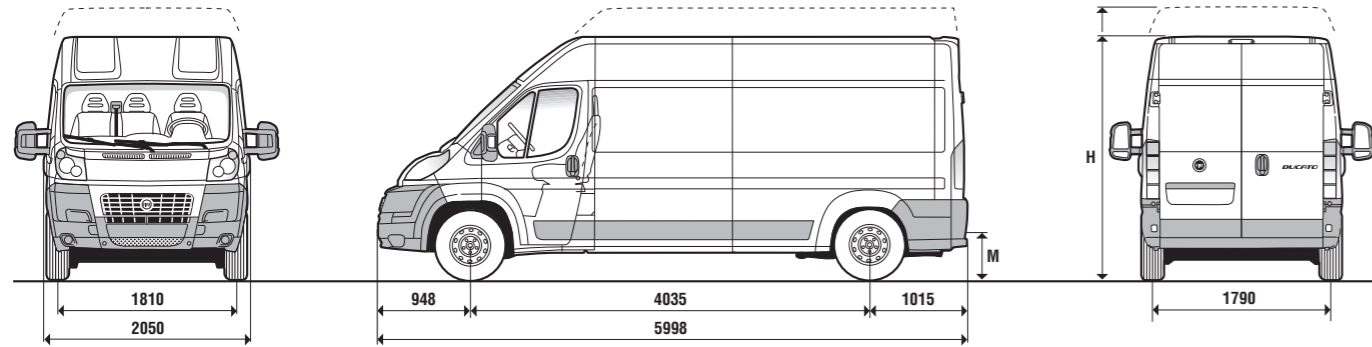

FURGONI VETRATI E SEMIVETRATI PASSO 4035 MM.

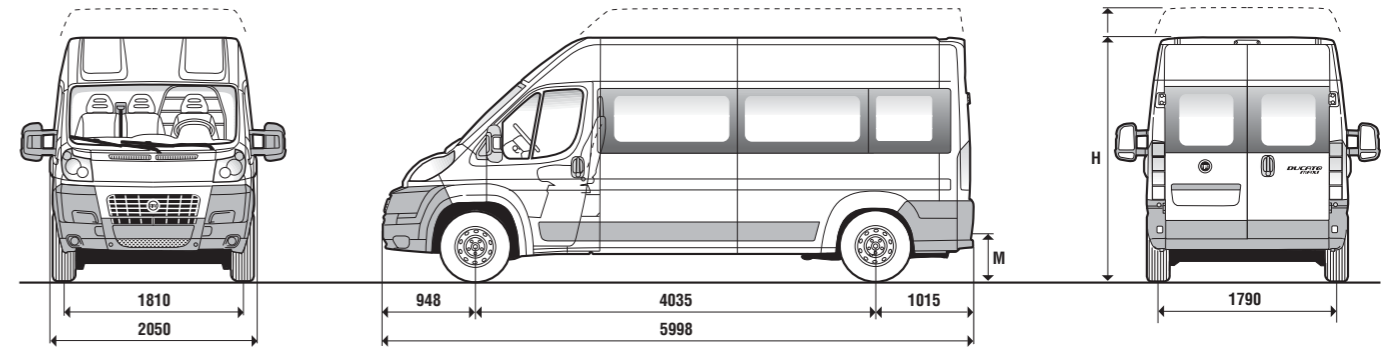

Dimensioni mm

	Furgone 33		Furgone 35	
	Alto	Super Alto	Alto	Super Alto
Passo	4035	4035	4035	4035
Lunghezza massima	5998	5998	5998	5998
Larghezza massima	2050	2050	2050	2050
Carreggiata anteriore	1810	1810	1810	1810
Carreggiata posteriore	1790	1790	1790	1790
H Altezza massima (a vuoto)	2524	2764	2524	2764
Sbalzo anteriore	948	948	948	948
Sbalzo posteriore	1015	1015	1015	1015
Porta posteriore				
Larghezza	1562	1562	1562	1562
Altezza	1790	2030	1790	2030
Porta laterale				
Larghezza	1250	1250	1250	1250
Altezza	1755	1755	1755	1755
Vano di carico				
Lunghezza massima	3705	3705	3705	3705
Larghezza massima	1870	1870	1870	1870
Larghezza tra passaruote	1422	1422	1422	1422
Altezza massima	1932	2172	1932	2172
M Altezza soglia di carico (a vuoto)	535	535	535	535

Dimensioni mm

	Furgone 33		Furgone 35	
	Alto	Super Alto	Alto	Super Alto
Passo	4035	4035	4035	4035
Lunghezza massima	5998	5998	5998	5998
Larghezza massima	2050	2050	2050	2050
Carreggiata anteriore	1810	1810	1810	1810
Carreggiata posteriore	1790	1790	1790	1790
H Altezza massima (a vuoto)	2524	2764	2524	2764
Sbalzo anteriore	948	948	948	948
Sbalzo posteriore	1015	1015	1015	1015
Porta posteriore				
Larghezza	1562	1562	1562	1562
Altezza	1790	2030	1790	2030
Porta laterale				
Larghezza	1250	1250	1250	1250
Altezza	1755	1755	1755	1755
Vano di carico				
Lunghezza massima	3705	3705	3705	3705
Larghezza massima	1870	1870	1870	1870
Larghezza tra passaruote	1422	1422	1422	1422
Altezza massima	1932	2172	1932	2172
M Altezza soglia di carico (a vuoto)	535	535	535	535

Volume m³ 13

	Furgone 33 Alto				Furgone 35 Alto			
	115 Multijet	130 Multijet	150 Multijet	180 Multijet	115 Multijet	130 Multijet	150 Multijet	180 Multijet
Motorizzazioni	115 Multijet	130 Multijet	150 Multijet	180 Multijet	115 Multijet	130 Multijet	150 Multijet	180 Multijet
Peso veicolo ▲ (tara) (kg)	1960	1975	1975	2025	1960	1975	1975	2025
Portata ▼ (kg)	1340	1325	1325	1275	1540	1525	1525	1475
PTT (kg)	3300	3300	3300	3300	3500	3500	3500	3500
Velocità max (km/h)	143	150	157	166	143	150	157	166
Consumi NEDC (l/100 km)	7,2	7,4	7,4	8,5	7,2	7,4	7,4	8,5
Emissioni CO ₂ NEDC (g/km)	190	195	195	224	190	195	195	224

Volume m³ 13

	Furgone 33 Alto*				Furgone 35 Alto*			
	115 Multijet	130 Multijet	150 Multijet	180 Multijet	115 Multijet	130 Multijet	150 Multijet	180 Multijet
Motorizzazioni	115 Multijet	130 Multijet	150 Multijet	180 Multijet	115 Multijet	130 Multijet	150 Multijet	180 Multijet
Peso veicolo ▲ (tara) (kg)	1960	1975	1975	2025	1960	1975	1975	2025
Portata ▼ (kg)	1340	1325	1325	1275	1540	1525	1525	1475
PTT (kg)	3300	3300	3300	3300	3500	3500	3500	3500
Velocità max (km/h)	143	150	157	166	143	150	157	166
Consumi NEDC (l/100 km)	7,2	7,4	7,4	8,5	7,2	7,4	7,4	8,5
Emissioni CO ₂ NEDC (g/km)	190	195	195	224	190	195	195	224

Volume m³ 15

	Furgone 33 Super Alto				Furgone 35 Super Alto			
	115 Multijet	130 Multijet	150 Multijet	180 Multijet	115 Multijet	130 Multijet	150 Multijet	180 Multijet
Motorizzazioni	115 Multijet	130 Multijet	150 Multijet	180 Multijet	115 Multijet	130 Multijet	150 Multijet	180 Multijet
Peso veicolo ▲ (tara) (kg)	1985	2000	2000	2050	1985	2000	2000	2050
Portata ▼ (kg)	1315	1300	1300	1250	1515	1500	1500	1450
PTT (kg)	3300	3300	3300	3300	3500	3500	3500	3500
Velocità max (km/h)	138	145	152	161	138	145	152	161
Consumi NEDC (l/100 km)	7,2	7,4	7,4	8,5	7,2	7,4	7,4	8,5
Emissioni CO ₂ NEDC (g/km)	190	195	195	224	190	195	195	224

Volume m³ 15

	Furgone 33 Super Alto				Furgone 35 Super Alto			
	115 Multijet	130 Multijet	150 Multijet	180 Multijet	115 Multijet	130 Multijet	150 Multijet	180 Multijet
Motorizzazioni	115 Multijet	130 Multijet	150 Multijet	180 Multijet	115 Multijet	130 Multijet	150 Multijet	180 Multijet
Peso veicolo ▲ (tara) (kg)	1985	2000	2000	2050	1985	2000	2000	2050
Portata ▼ (kg)	1315	1300	1300	1250	1515	1500	1500	1450
PTT (kg)	3300	3300	3300	3300	3500	3500	3500	3500
Velocità max (km/h)	138	145	152	161	138	145	152	161
Consumi NEDC (l/100 km)	7,2	7,4	7,4	8,5	7,2	7,4	7,4	8,5
Emissioni CO ₂ NEDC (g/km)	190	195	195	224	190	195	195	224

▲ In ordine di marcia con rifornimento, ruota di scorta, utensili ed accessori

▼ Compreso conducente

* Disponibilità versione semivetrata

▲ In ordine di marcia con rifornimento, ruota di scorta, utensili ed accessori

▼ Compreso conducente

FURGONI MAXI PASSO 4035 MM.

FURGONI VETRATI E SEMIVETRATI MAXI PASSO 4035 MM.

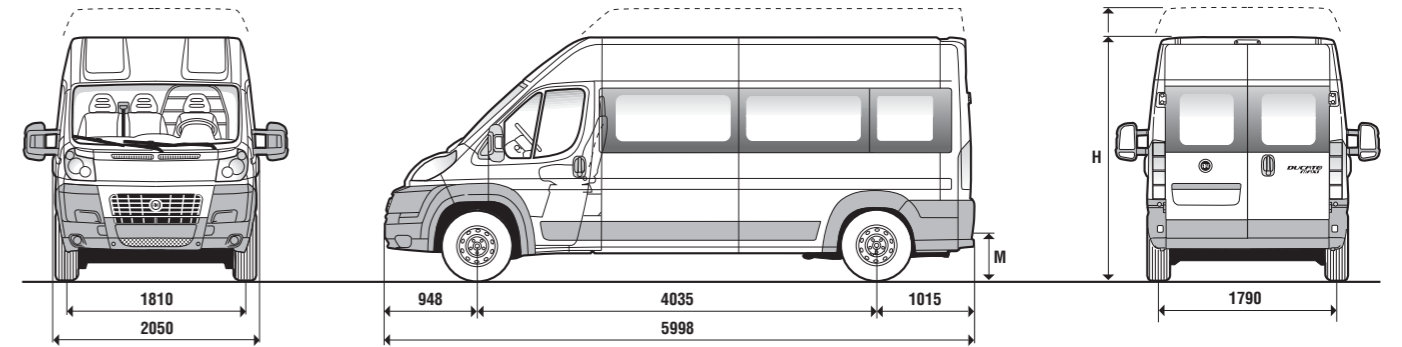
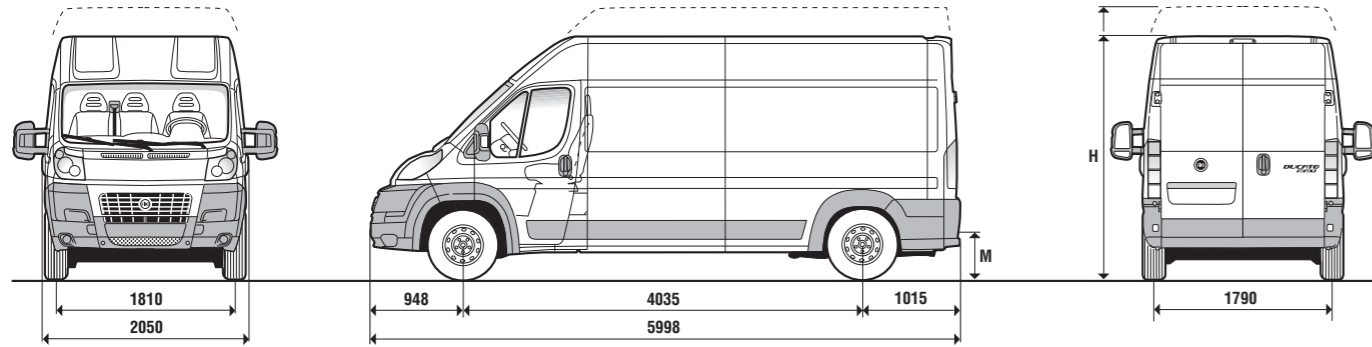

Dimensioni mm	Furgone Maxi 35		Furgone Maxi 40	
	Alto	Super Alto	Alto	Super Alto
Passo	4035	4035	4035	4035
Lunghezza massima	5998	5998	5998	5998
Larghezza massima	2050	2050	2050	2050
Carreggiata anteriore	1810	1810	1810	1810
Carreggiata posteriore	1790	1790	1790	1790
H Altezza massima (a vuoto)	2534	2774	2534	2774
Sbalzo anteriore	948	948	948	948
Sbalzo posteriore	1015	1015	1015	1015
Porta posteriore				
Larghezza	1562	1562	1562	1562
Altezza	1790	2030	1790	2030
Porta laterale				
Larghezza	1250	1250	1250	1250
Altezza	1755	1755	1755	1755
Vano di carico				
Lunghezza massima	3705	3705	3705	3705
Larghezza massima	1870	1870	1870	1870
Larghezza tra passaruote	1422	1422	1422	1422
Altezza massima	1932	2172	1932	2172
M Altezza soglia di carico (a vuoto)	550	550	550	550

Dimensioni mm	Furgone Maxi 35		Furgone Maxi 40	
	Alto	Super Alto	Alto	Super Alto
Passo	4035	4035	4035	4035
Lunghezza massima	5998	5998	5998	5998
Larghezza massima	2050	2050	2050	2050
Carreggiata anteriore	1810	1810	1810	1810
Carreggiata posteriore	1790	1790	1790	1790
H Altezza massima (a vuoto)	2534	2774	2534	2774
Sbalzo anteriore	948	948	948	948
Sbalzo posteriore	1015	1015	1015	1015
Porta posteriore				
Larghezza	1562	1562	1562	1562
Altezza	1790	2030	1790	2030
Porta laterale				
Larghezza	1250	1250	1250	1250
Altezza	1755	1755	1755	1755
Vano di carico				
Lunghezza massima	3705	3705	3705	3705
Larghezza massima	1870	1870	1870	1870
Larghezza tra passaruote	1422	1422	1422	1422
Altezza massima	1932	2172	1932	2172
M Altezza soglia di carico (a vuoto)	550	550	550	550

Volume m ³ 13	Furgone Maxi 35 Alto			Furgone Maxi 40 Alto		
	130 Multijet	150 Multijet	180 Multijet	130 Multijet	150 Multijet	180 Multijet
Motorizzazioni	130 Multijet	150 Multijet	180 Multijet	130 Multijet	150 Multijet	180 Multijet
Peso veicolo ▲ (tara) (kg)	2015	2015	2065	2060	2060	2110
Portata ▼ (kg)	1485	1485	1435	1945	1945	1895
PTT (kg)	3500	3500	3500	4005	4005	4005
Velocità max (km/h)	150	157	166	150	157	166
Consumi NEDC (l/100 km)	7,4	7,4	8,4	7,4	7,4	8,4
Emissioni CO ₂ NEDC (g/km)	195	195	222	195	195	222

Volume m ³ 13	Furgone Maxi 35 Alto*			Furgone Maxi 40 Alto*		
	130 Multijet	150 Multijet	180 Multijet	130 Multijet	150 Multijet	180 Multijet
Motorizzazioni	130 Multijet	150 Multijet	180 Multijet	130 Multijet	150 Multijet	180 Multijet
Peso veicolo ▲ (tara) (kg)	2015	2015	2065	2060	2060	2110
Portata ▼ (kg)	1485	1485	1435	1945	1945	1895
PTT (kg)	3500	3500	3500	4005	4005	4005
Velocità max (km/h)	150	157	166	150	157	166
Consumi NEDC (l/100 km)	7,4	7,4	8,4	7,4	7,4	8,4
Emissioni CO ₂ NEDC (g/km)	195	195	222	195	195	222

Volume m ³ 15	Furgone 35 Maxi Super Alto			Furgone 40 Maxi Super Alto		
	130 Multijet	150 Multijet	180 Multijet	130 Multijet	150 Multijet	180 Multijet
Motorizzazioni	130 Multijet	150 Multijet	180 Multijet	130 Multijet	150 Multijet	180 Multijet
Peso veicolo ▲ (tara) (kg)	2040	2040	2090	2085	2085	2135
Portata ▼ (kg)	1460	1460	1410	1920	1920	1870
PTT (kg)	3500	3500	3500	4005	4005	4005
Velocità max (km/h)	145	152	161	145	152	161
Consumi NEDC (l/100 km)	7,4	7,4	8,4	7,4	7,4	8,4
Emissioni CO ₂ NEDC (g/km)	195	195	222	195	195	222

Volume m ³ 15	Furgone 35 Maxi Super Alto			Furgone 40 Maxi Super Alto		
	130 Multijet	150 Multijet	180 Multijet	130 Multijet	150 Multijet	180 Multijet
Motorizzazioni	130 Multijet	150 Multijet	180 Multijet	130 Multijet	150 Multijet	180 Multijet
Peso veicolo ▲ (tara) (kg)	2040	2040	2090	2085	2085	2135
Portata ▼ (kg)	1460	1460	1410	1920	1920	1870
PTT (kg)	3500	3500	3500	4005	4005	4005
Velocità max (km/h)	145	152	161	145	152	161
Consumi NEDC (l/100 km)	7,4	7,4	8,4	7,4	7,4	8,4
Emissioni CO ₂ NEDC (g/km)	195	195	222	195	195	222

▲ In ordine di marcia con rifornimento, ruota di scorta, utensili ed accessori ▼ Compresso conducente

* Disponibilità versione semivetrata
▲ In ordine di marcia con rifornimento, ruota di scorta, utensili ed accessori ▼ Compresso conducente

FURGONI MAXI XL PASSO 4035 MM.

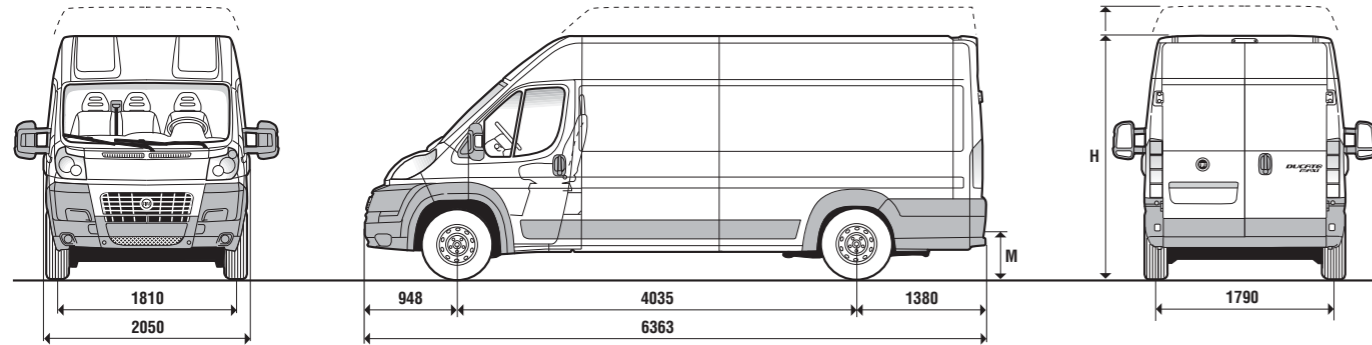

FURGONI VETRATI MAXI XL PASSO 4035 MM.

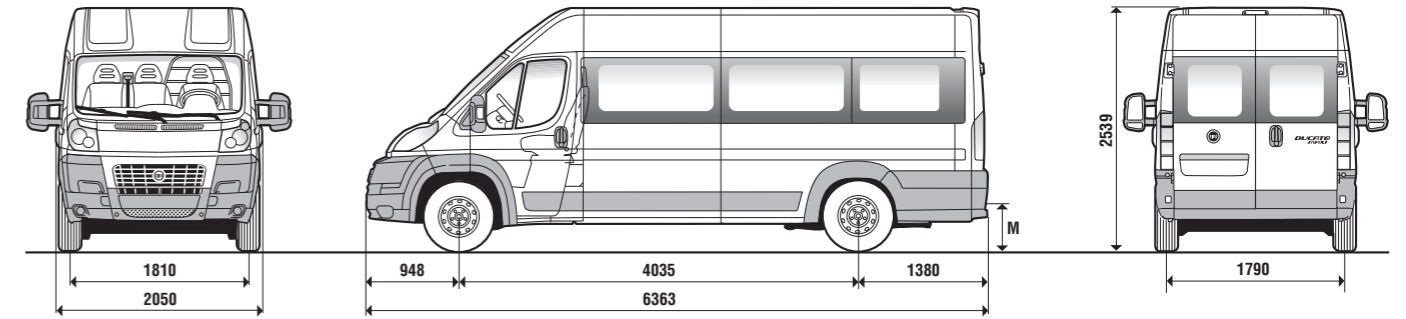

Dimensioni mm	Furgone Maxi 35 XL		Furgone Maxi 40 XL	
	Alto	Super Alto	Alto	Super Alto
Passo	4035	4035	4035	4035
Lunghezza massima	6363	6363	6363	6363
Larghezza massima	2050	2050	2050	2050
Carreggiata anteriore	1810	1810	1810	1810
Carreggiata posteriore	1790	1790	1790	1790
H Altezza massima (a vuoto)	2539	2779	2539	2779
Sbalzo anteriore	948	948	948	948
Sbalzo posteriore	1380	1380	1380	1380
Porta posteriore				
Larghezza	1562	1562	1562	1562
Altezza	1790	2030	1790	2030
Porta laterale				
Larghezza	1250	1250	1250	1250
Altezza	1755	1755	1755	1755
Vano di carico				
Lunghezza massima	4070	4070	4070	4070
Larghezza massima	1870	1870	1870	1870
Larghezza tra passaruote	1422	1422	1422	1422
Altezza massima	1932	2172	1932	2172
M Altezza soglia di carico (a vuoto)	550	550	550	550

Dimensioni mm	Furgone Maxi 35 XL		Furgone Maxi 40 XL	
	Alto	Alto	Alto	Alto
Passo	4035	4035	4035	4035
Lunghezza massima	6363	6363	6363	6363
Larghezza massima	2050	2050	2050	2050
Carreggiata anteriore	1810	1810	1810	1810
Carreggiata posteriore	1790	1790	1790	1790
Altezza massima (a vuoto)	2539	2539	2539	2539
Sbalzo anteriore	948	948	948	948
Sbalzo posteriore	1380	1380	1380	1380
Porta posteriore				
Larghezza	1562	1562	1562	1562
Altezza	1790	1790	1790	1790
Porta laterale				
Larghezza	1250	1250	1250	1250
Altezza	1755	1755	1755	1755
Vano di carico				
Lunghezza massima	4070	4070	4070	4070
Larghezza massima	1870	1870	1870	1870
Larghezza tra passaruote	1422	1422	1422	1422
Altezza massima	1932	1932	1932	1932
M Altezza soglia di carico (a vuoto)	550	550	550	550

Volume m ³ 15	Furgone Maxi 35 XL Alto			Furgone Maxi 40 XL Alto		
	130 Multijet	150 Multijet	180 Multijet	130 Multijet	150 Multijet	180 Multijet
Motorizzazioni	130 Multijet	150 Multijet	180 Multijet	130 Multijet	150 Multijet	180 Multijet
Peso veicolo ▲ (tara) (kg)	2060	2060	2110	2105	2105	2155
Portata ▼ (kg)	1440	1440	1390	1900	1900	1850
PTT (kg)	3500	3500	3500	4005	4005	4005
Velocità max (km/h)	150	157	166	150	157	166
Consumi NEDC (l/100 km)	7,4	7,4	8,4	7,4	7,4	8,4
Emissioni CO ₂ NEDC (g/km)	195	195	222	195	195	222

Volume m ³ 15	Furgone Maxi 35 XL Alto			Furgone Maxi 40 XL Alto		
	130 Multijet	150 Multijet	180 Multijet	130 Multijet	150 Multijet	180 Multijet
Motorizzazioni	130 Multijet	150 Multijet	180 Multijet	130 Multijet	150 Multijet	180 Multijet
Peso veicolo ▲ (tara) (kg)	2060	2060	2110	2105	2105	2155
Portata ▼ (kg)	1440	1440	1390	1900	1900	1850
PTT (kg)	3500	3500	3500	4005	4005	4005
Velocità max (km/h)	150	157	166	150	157	166
Consumi NEDC (l/100 km)	7,4	7,4	8,4	7,4	7,4	8,4
Emissioni CO ₂ NEDC (g/km)	195	195	222	195	195	222

Volume m ³ 17	Furgone Maxi 35 XL Super Alto			Furgone Maxi 40 XL Super Alto		
	130 Multijet	150 Multijet	180 Multijet	130 Multijet	150 Multijet	180 Multijet
Motorizzazioni	130 Multijet	150 Multijet	180 Multijet	130 Multijet	150 Multijet	180 Multijet
Peso veicolo ▲ (tara) (kg)	2090	2090	2140	2135	2135	2185
Portata ▼ (kg)	1410	1410	1360	1870	1870	1820
PTT (kg)	3500	3500	3500	4005	4005	4005
Velocità max (km/h)	145	152	161	145	152	161
Consumi NEDC (l/100 km)	7,4	7,4	8,4	7,4	7,4	8,4
Emissioni CO ₂ NEDC (g/km)	195	195	222	195	195	222

▲ In ordine di marcia con rifornimento, ruota di scorta, utensili ed accessori ▼ Compreso conducente

▲ In ordine di marcia con rifornimento, ruota di scorta, utensili ed accessori ▼ Compreso conducente

AUTOCARRI.

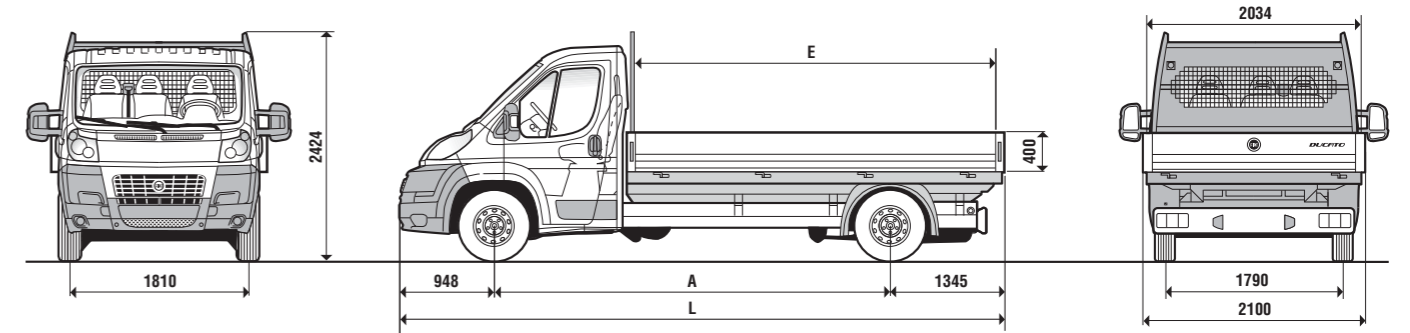
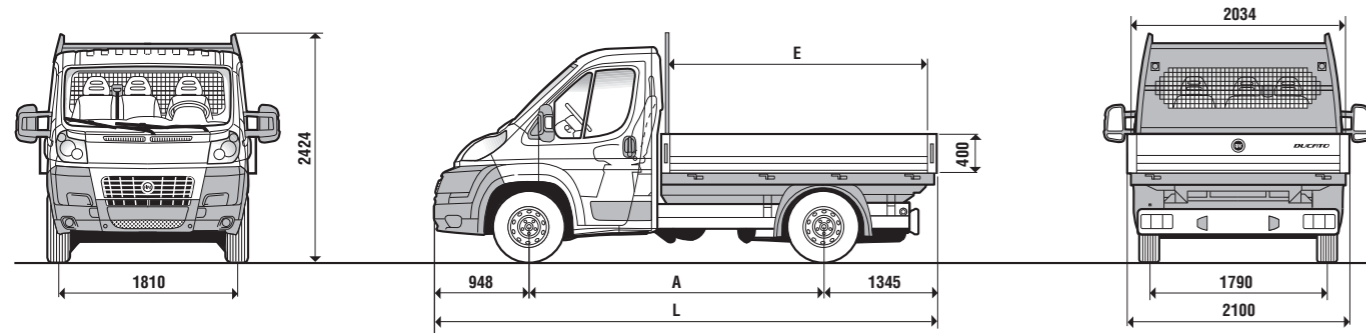

Dimensioni mm	Autocarro 30				Autocarro 33				Autocarro 35			
	115 Multijet	130 Multijet	150 Multijet	180 Multijet	115 Multijet	130 Multijet	150 Multijet	180 Multijet	115 Multijet	130 Multijet	150 Multijet	180 Multijet
A Passo	3000	3450	3800		3000	3450	3800		3000	3450	3800	
L Lunghezza massima	5293	5743	6093		5293	5743	6093		5293	5743	6093	
Larghezza massima	2100	2100	2100		2100	2100	2100		2100	2100	2100	
Carreggiata anteriore	1810	1810	1810		1810	1810	1810		1810	1810	1810	
Carreggiata posteriore	1790	1790	1790		1790	1790	1790		1790	1790	1790	
Altezza massima (a vuoto)	2424	2424	2424		2424	2424	2424		2424	2424	2424	
Sbalzo anteriore	948	948	948		948	948	948		948	948	948	
Sbalzo posteriore	1345	1345	1345		1345	1345	1345		1345	1345	1345	
E Lunghezza interna cassone	2798	3248	3598		2798	3248	3598		2798	3248	3598	
Larghezza interna cassone	2034	2034	2034		2034	2034	2034		2034	2034	2034	
Altezza sponde	400	400	400		400	400	400		400	400	400	

Dimensioni mm	Autocarro 33				Autocarro 35			
	115 Multijet	130 Multijet	150 Multijet	180 Multijet	115 Multijet	130 Multijet	150 Multijet	180 Multijet
A Passo	4035				4035			4035 XL
L Lunghezza massima	6328				6328			6693
Larghezza massima	2100				2100			2100
Carreggiata anteriore	1810				1810			1810
Carreggiata posteriore	1790				1790			1790
Altezza massima (a vuoto)	2424				2424			2424
Sbalzo anteriore	948				948			948
Sbalzo posteriore	1345				1345			1710
E Lunghezza interna cassone	3833				3833			4198
Larghezza interna cassone	2034				2034			2034
Altezza sponde	400				400			400

Passo 3000 mm Superficie di carico m ² 5,7	Autocarro 30				Autocarro 33				Autocarro 35			
	115 Multijet	130 Multijet	150 Multijet	180 Multijet	115 Multijet	130 Multijet	150 Multijet	180 Multijet	115 Multijet	130 Multijet	150 Multijet	180 Multijet
Motorizzazioni	115 Multijet	130 Multijet	150 Multijet	180 Multijet	115 Multijet	130 Multijet	150 Multijet	180 Multijet	115 Multijet	130 Multijet	150 Multijet	180 Multijet
Peso veicolo▲ (tara) (kg)	1795	1810	1810	1860	1795	1810	1810	1860	1795	1810	1810	1860
Portata▼ (kg)	1125	1125	1125	1140	1435	1435	1435	1430	1535	1535	1535	1535
PTT (kg)	2920	2935	2935	3000	3230	3245	3245	3290	3330	3345	3345	3395
Velocità max (km/h)	148	155	157	171	148	155	157	171	148	155	157	171
Consumi NEDC (l/100 km)	6,8	7,1	7,1	8,0	6,8	7,1	7,1	8,0	6,8	7,1	7,1	8,0
Emissioni CO ₂ NEDC (g/km)	179	186	186	209	179	186	186	209	179	186	186	209

Passo 4035 mm Superficie di carico m ² 7,8	Autocarro 33				Autocarro 35			
	115 Multijet	130 Multijet	150 Multijet	180 Multijet	115 Multijet	130 Multijet	150 Multijet	180 Multijet
Motorizzazioni	115 Multijet	130 Multijet	150 Multijet	180 Multijet	115 Multijet	130 Multijet	150 Multijet	180 Multijet
Peso veicolo▲ (tara) (kg)	1895	1910	1910	1960	1895	1910	1910	1960
Portata▼ (kg)	1405	1390	1390	1340	1605	1590	1590	1540
PTT (kg)	3300	3300	3300	3300	3500	3500	3500	3500
Velocità max (km/h)	148	155	157	171	148	155	157	171
Consumi NEDC (l/100 km)	7,0	7,2	7,2	8,0	7,0	7,2	7,2	8,0
Emissioni CO ₂ NEDC (g/km)	185	189	189	209	185	189	189	209

Passo 3450 mm Superficie di carico m ² 6,6	Autocarro 30				Autocarro 33				Autocarro 35			
	115 Multijet	130 Multijet	150 Multijet	180 Multijet	115 Multijet	130 Multijet	150 Multijet	180 Multijet	115 Multijet	130 Multijet	150 Multijet	180 Multijet
Motorizzazioni	115 Multijet	130 Multijet	150 Multijet	180 Multijet	115 Multijet	130 Multijet	150 Multijet	180 Multijet	115 Multijet	130 Multijet	150 Multijet	180 Multijet
Peso veicolo▲ (tara) (kg)	1840	1855	1855	1905	1840	1855	1855	1905	1840	1855	1855	1905
Portata▼ (kg)	1160	1145	1145	1095	1460	1445	1445	1395	1620	1620	1620	1595
PTT (kg)	3000	3000	3000	3000	3300	3300	3300	3300	3460	3475	3475	3500
Velocità max (km/h)	148	155	157	171	148	155	157	171	148	155	157	171
Consumi NEDC (l/100 km)	6,8	7,1	7,1	8,0	6,8	7,1	7,1	8,0	6,8	7,1	7,1	8,0
Emissioni CO ₂ NEDC (g/km)	179	186	186	209	179	186	186	209	179	186	186	209

Passo 4035 mm XL Superficie di carico m ² 8,5	Autocarro 35			
	115 Multijet	130 Multijet	150 Multijet	180 Multijet
Motorizzazioni	115 Multijet	130 Multijet	150 Multijet	180 Multijet
Peso veicolo▲ (tara) (kg)	1930	1945	1945	1995
Portata▼ (kg)	1565	1555	1555	1505
PTT (kg)	3495	3500	3500	3500
Velocità max (km/h)	148	155	157	171
Consumi NEDC (l/100 km)	7,0	7,2	7,2	8,5
Emissioni CO ₂ NEDC (g/km)	185	189	189	224

Passo 3800 mm Superficie di carico m ² 7,3	Autocarro 30				Autocarro 33				Autocarro 35			
	115 Multijet	130 Multijet	150 Multijet	180 Multijet	115 Multijet	130 Multijet	150 Multijet	180 Multijet	115 Multijet	130 Multijet	150 Multijet	180 Multijet
Motorizzazioni	115 Multijet	130 Multijet	150 Multijet	180 Multijet	115 Multijet	130 Multijet	150 Multijet	180 Multijet	115 Multijet	130 Multijet	150 Multijet	180 Multijet
Peso veicolo▲ (tara) (kg)	1875	1890	1890	1940	1875	1890	1890	1940	1875	1890	1890	1940
Portata▼ (kg)	1125	1110	1110	1060	1425	1410	1410	1360	1625	1610	1610	1560
PTT (kg)	3000	3000	3000	3000	3300	3300	3300	3300	3500	3500	3500	3500
Velocità max (km/h)	148	155	157	171	148	155	157	171	148	155	157	171
Consumi NEDC (l/100 km)	7,0	7,2	7,2	8,0	7,0	7,2	7,2	8,0	7,0	7,2	7,2	8,0
Emissioni CO ₂ NEDC (g/km)	185	189	189	209	185	189	189	209	185	189	189	209

▲ In ordine di marcia con rifornimento, ruota di scorta, utensili ed accessori ▼ Compreso conducente

▲ In ordine di marcia con rifornimento, ruota di scorta, utensili ed accessori ▼ Compreso conducente

AUTOCARRI MAXI.

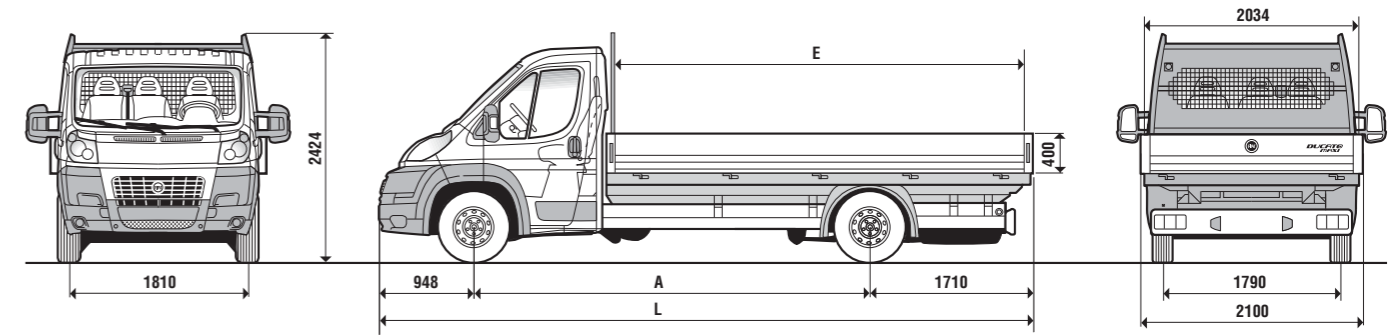
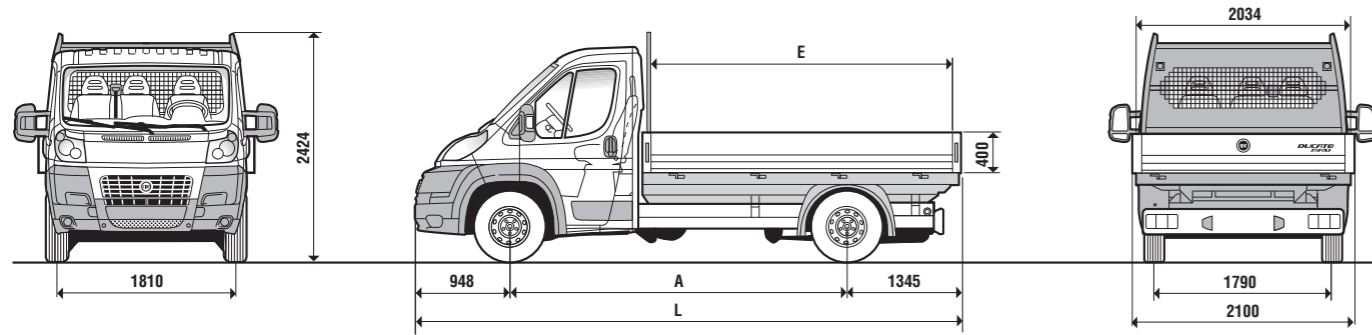

Dimensioni mm	Autocarro Maxi 35			Autocarro Maxi 40		
	3450	3800		3450	3800	
A Passo	3450	3800		3450	3800	
L Lunghezza massima	5743	6093		5743	6093	
Larghezza massima	2100	2100		2100	2100	
Carreggiata anteriore	1810	1810		1810	1810	
Carreggiata posteriore	1790	1790		1790	1790	
Altezza massima (a vuoto)	2424	2424		2424	2424	
Sbalzo anteriore	948	948		948	948	
Sbalzo posteriore	1345	1345		1345	1345	
E Lunghezza interna cassone	3248	3598		3248	3598	
Larghezza interna cassone	2034	2034		2034	2034	
Altezza sponde	400	400		400	400	

Dimensioni mm	Autocarro Maxi 35			Autocarro Maxi 40		
	Maxi	Maxi XL		Maxi	Maxi XL	
A Passo	4035	4035		4035	4035 XL	
L Lunghezza massima	6328	6693		6328	6693	
Larghezza massima	2100	2100		2100	2100	
Carreggiata anteriore	1810	1810		1810	1810	
Carreggiata posteriore	1790	1790		1790	1790	
Altezza massima (a vuoto)	2424	2424		2424	2424	
Sbalzo anteriore	948	948		948	948	
Sbalzo posteriore	1345	1345		1345	1345	
E Lunghezza interna cassone	3833	4198		3833	4198	
Larghezza interna cassone	2034	2034		2034	2034	
Altezza sponde	400	400		400	400	

Passo 3450 mm Superficie di carico m ² 6,6	Autocarro Maxi 35			Autocarro Maxi 40		
	130 Multijet	150 Multijet	180 Multijet	130 Multijet	150 Multijet	180 Multijet
Motorizzazioni	130 Multijet	150 Multijet	180 Multijet	130 Multijet	150 Multijet	180 Multijet
Peso veicolo [▲] (tara) (kg)	1895	1895	1945	1895	1895	1945
Portata [▼] (kg)	1605	1605	1555	2045	2045	2045
PTT (kg)	3500	3500	3500	3940	3940	3990
Velocità max (km/h)	155	157	171	155	157	171
Consumi NEDC (l/100 km)	7,2	7,2	8,1	7,2	7,2	8,1
Emissioni CO ₂ NEDC (g/km)	189	189	213	189	189	213

Passo 4035 mm Superficie di carico m ² 7,8	Autocarro Maxi 35			Autocarro Maxi 40		
	130 Multijet	150 Multijet	180 Multijet	130 Multijet	150 Multijet	180 Multijet
Motorizzazioni	130 Multijet	150 Multijet	180 Multijet	130 Multijet	150 Multijet	180 Multijet
Peso veicolo [▲] (tara) (kg)	1950	1950	2000	1950	1950	2000
Portata [▼] (kg)	1550	1550	1500	2055	2055	2005
PTT (kg)	3500	3500	3500	4005	4005	4005
Velocità max (km/h)	155	157	171	155	157	171
Consumi NEDC (l/100 km)	7,2	7,2	8,4	7,2	7,2	8,4
Emissioni CO ₂ NEDC (g/km)	189	189	222	189	189	222

Passo 3800 mm Superficie di carico m ² 7,3	Autocarro Maxi 35			Autocarro Maxi 40		
	130 Multijet	150 Multijet	180 Multijet	130 Multijet	150 Multijet	180 Multijet
Motorizzazioni	130 Multijet	150 Multijet	180 Multijet	130 Multijet	150 Multijet	180 Multijet
Peso veicolo [▲] (tara) (kg)	1930	1930	1980	1930	1930	1980
Portata [▼] (kg)	1570	1570	1520	2075	2025	2025
PTT (kg)	3500	3500	3500	4005	4005	4005
Velocità max (km/h)	155	157	171	155	157	171
Consumi NEDC (l/100 km)	7,2	7,2	8,4	7,2	7,2	8,4
Emissioni CO ₂ NEDC (g/km)	189	189	222	189	189	222

Passo 4035 mm XL Superficie di carico m ² 8,5	Autocarro Maxi 35			Autocarro Maxi 40		
	130 Multijet	150 Multijet	180 Multijet	130 Multijet	150 Multijet	180 Multijet
Motorizzazioni	130 Multijet	150 Multijet	180 Multijet	130 Multijet	150 Multijet	180 Multijet
Peso veicolo [▲] (tara) (kg)	1985	1985	2035	1985	1985	2035
Portata [▼] (kg)	1515	1515	1465	2010	2010	1970
PTT (kg)	3500	3500	3500	3995	3995	4005
Velocità max (km/h)	155	157	171	155	157	171
Consumi NEDC (l/100 km)	7,4	7,4	8,4	7,4	7,4	8,4
Emissioni CO ₂ NEDC (g/km)	195	195	222	195	195	222

▲ In ordine di marcia con rifornimento, ruota di scorta, utensili ed accessori ▼ Compreso conducente

▲ In ordine di marcia con rifornimento, ruota di scorta, utensili ed accessori ▼ Compreso conducente

AUTOCARRI DOPPIA CABINA.

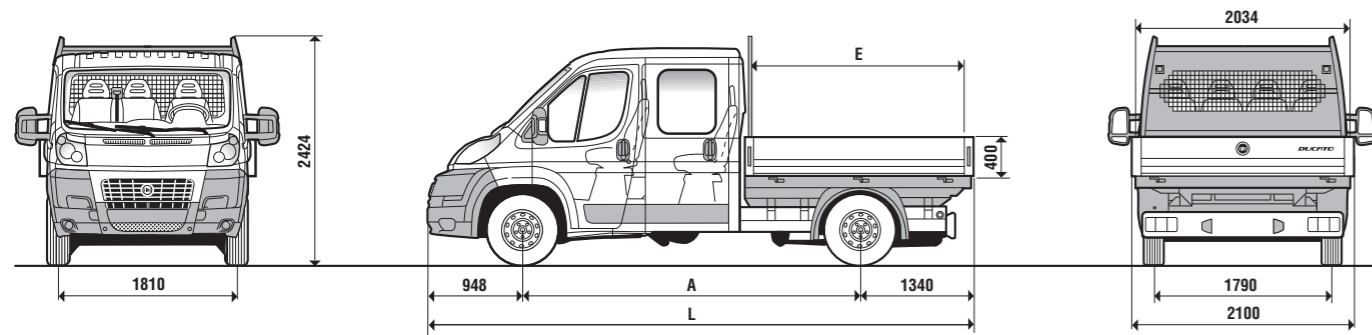

Dimensioni mm	Autocarro 33 Doppia Cabina				Autocarro 35 Doppia Cabina			
A Passo	3450		4035		3450		4035	
L Lunghezza massima	5738		6228		5738		6228	
Larghezza massima	2100		2100		2100		2100	
Carreggiata anteriore	1810		1810		1810		1810	
Carreggiata posteriore	1790		1790		1790		1790	
Altezza massima (a vuoto)	2424		2424		2424		2424	
Sbalzo anteriore	948		948		948		948	
Sbalzo posteriore	1340		1245		1340		1245	
E Lunghezza interna cassone	2398		2888		2398		2888	
Larghezza interna cassone	2034		2034		2034		2034	
Altezza sponde	400		400		400		400	

Passo 3450 mm Superficie di carico m ² 4,9	Autocarro 33 Doppia Cabina				Autocarro 35 Doppia Cabina			
Motorizzazioni	115 Multijet	130 Multijet	150 Multijet	180 Multijet	115 Multijet	130 Multijet	150 Multijet	180 Multijet
Peso veicolo [▲] (tara) (kg)	1950	1965	1965	2015	1950	1965	1965	2015
Portata [▼] (kg)	1350	1335	1335	1285	1550	1535	1535	1485
PTT (kg)	3300	3300	3300	3300	3500	3500	3500	3500
Velocità max (km/h)	148	155	157	171	148	155	157	171
Consumi NEDC (l/100 km)	7,0	7,2	7,2	8,5	7,0	7,2	7,2	8,5
Emissioni CO ₂ NEDC (g/km)	185	189	189	224	185	189	189	224

Passo 4035 mm Superficie di carico m ² 5,9	Autocarro 33 Doppia Cabina				Autocarro 35 Doppia Cabina		
Motorizzazioni	115 Multijet	130 Multijet	150 Multijet	180 Multijet	115 Multijet	130 Multijet	150 Multijet
Peso veicolo [▲] (tara) (kg)	2010	2025	2025	2075	2010	2025	2025
Portata [▼] (kg)	1290	1275	1275	1225	1490	1475	1475
PTT (kg)	3300	3300	3300	3300	3500	3500	3500
Velocità max (km/h)	148	155	157	171	148	155	157
Consumi NEDC (l/100 km)	7,2	7,4	7,4	8,5	7,2	7,4	7,4
Emissioni CO ₂ NEDC (g/km)	190	195	195	224	190	195	195

▲ In ordine di marcia con rifornimento, ruota di scorta, utensili ed accessori ▼ Compreso conducente

AUTOCARRI MAXI DOPPIA CABINA.

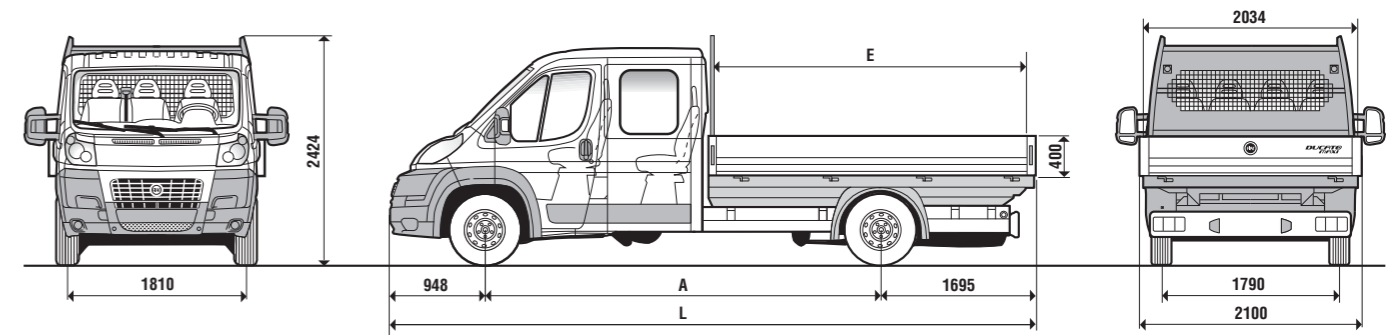

Dimensioni mm	Autocarro Maxi 35 Doppia Cabina			Autocarro Maxi 40 Doppia Cabina		
A Passo	3450	4035	4035 XL	3450	4035	4035 XL
L Lunghezza massima	5738	6228	6678	5738	6228	6678
Larghezza massima	2100	2100	2100	2100	2100	2100
Carreggiata anteriore	1810	1810	1810	1810	1810	1810
Carreggiata posteriore	1790	1790	1790	1790	1790	1790
Altezza massima (a vuoto)	2424	2424	2424	2424	2424	2424
Sbalzo anteriore	948	948	948	948	948	948
Sbalzo posteriore	1340	1245	1695	1340	1245	1695
E Lunghezza interna cassone	2398	2888	3338	2398	2888	3338
Larghezza interna cassone	2034	2034	2034	2034	2034	2034
Altezza sponde	400	400	400	400	400	400

Passo 3450 mm Superficie di carico m ² 4,9	Autocarro Maxi 35 Doppia Cabina			Autocarro Maxi 40 Doppia Cabina		
Motorizzazioni	130 Multijet	150 Multijet	180 Multijet	130 Multijet	150 Multijet	180 Multijet
Peso veicolo [▲] (tara) (kg)	2005	2005	2055	2005	2005	2055
Portata [▼] (kg)	1495	1495	1445	1895	1895	1895
PTT (kg)	3500	3500	3500	3900	3900	3950
Velocità max (km/h)	155	157	171	155	157	171
Consumi NEDC (l/100 km)	7,4	7,4	8,4	7,4	7,4	8,4
Emissioni CO ₂ NEDC (g/km)	195	195	222	195	195	222

Passo 4035 mm Superficie di carico m ² 5,9	Autocarro Maxi 35 Doppia Cabina			Autocarro Maxi 40 Doppia Cabina		
Motorizzazioni	130 Multijet	150 Multijet	180 Multijet	130 Multijet	150 Multijet	180 Multijet
Peso veicolo [▲] (tara) (kg)	2065	2065	2115	2065	2065	2115
Portata [▼] (kg)	1435	1435	1385	1940	1940	1890
PTT (kg)	3500	3500	3500	4005	4005	4005
Velocità max (km/h)	155	157	171	155	157	171
Consumi NEDC (l/100 km)	7,4	7,4	8,4	7,4	7,4	8,4
Emissioni CO ₂ NEDC (g/km)	195	195	222	195	195	222

Passo 4035 mm XL Superficie di carico m ² 5,9	Autocarro Maxi 35 Doppia Cabina			Autocarro Maxi 40 Doppia Cabina		
Motorizzazioni	130 Multijet	150 Multijet	180 Multijet	130 Multijet	150 Multijet	180 Multijet
Peso veicolo [▲] (tara) (kg)	2105	2105	2155	2105	2105	2155
Portata [▼] (kg)	1395	1395	1345	1900	1900	1850
PTT (kg)	3500	3500	3500	4005	4005	4005
Velocità max (km/h)	155	157	171	155	157	171
Consumi NEDC (l/100 km)	7,4	7,4	8,4	7,4	7,4	8,4
Emissioni CO ₂ NEDC (g/km)	195	195	222	195	195	222

▲ In ordine di marcia con rifornimento, ruota di scorta, utensili ed accessori ▼ Compreso conducente

DOTAZIONI DI SERIE E A RICHIESTA.

NUOVO DUCATO

Esterno		Furgoni	Furgoni vetriati	Autocarri
Fari alogeni a doppia parabola				
Retrovisori esterni a doppio braccio con ripetitore laterale				
Tappo serbatoio con serratura e sportello				
Luci fendinebbia posteriori e retromarica integrati				
Green filter e sensore acqua nel gasolio				
Modanature laterali di protezione (+ passaruote per versioni Maxi)				
Terzo stop				-
Serbatoio da 125 litri	4G9	• / - (28 q.li)	•	•
Pneumatici Michelin Agilis "Verdi"	4JE	•	•	•
Parabrezza riflettente	4G1	•	•	•
Lunotto termico su porte posteriori a 2 battenti vetrate	029	•	•	-
Retrovisori esterni elettrici + sbrinamento	041	•	•	•
2ª porta laterale scorrevole	055	• / - (28 q.li)	• / - (28 q.li)	•
Sospensioni comfort	062	•	•	-
Sospensioni posteriori bilama	077	• / - (28 q.li)	• / - (28 q.li)	-
Fendinebbia	097	•	•	•
Tergilavaproiettori	102	•	•	•
Cerchi in lega con pneumatici 225/70 R15	108	- (28 q.li) / •	•	•
Pneumatici invernali (225/70 R15) e (225/75 16")	141	• / - (28 q.li)	•	•
Cerchi in lega da 15" e 16"	108/208	• / - (28 q.li)	•	•
Pneumatici maggiorati (225/70 15") e (225/75 16")	142	• / - (28 q.li)	•	•
Paraspruzzi posteriori	197	•	•	•
Vernice metallizzata	210	•	•	•
Protezione coppa motore	237	•	•	•
Cassone	288	-	-	•
Cabinato con pianale	292	-	-	•
Retrovisori esterni ripiegabili elettricamente	341	•	•	•
Barre paracristalli	358	-	-	•
Portascala e griglia di protezione cabina	475	-	-	•
Porte posteriori vetrate	519	•	-	-
Porta laterale scorrevole vetrata	520	•	-	-
Sospensioni autolivellanti	555	• / - (28 q.li)	•	•
Porte posteriori con apertura 270°	619	•	-	-
Paraspruzzi anteriori	747	•	•	•
Coppe ruote integrali	878	•	•	•

Interno		Furgoni	Furgoni vetriati	Autocarri
Plantone guida con regolazione assiale				
Sedile conducente regolabile in altezza				
Sedile passeggero biposto con cinture a 3 punti centrale	293	/ • (28 q.li)		
Pannelli porte cabina con comandi porte e cristalli elettrici				
Plancia multifunzione con vani a giorno, portabicchieri, cassetto refrigerato e cassetto con serratura				
Plancia Techno	6BL	•	•	•
Carter sedili	50E	•	•	•
Appoggibraccia e supporto lombare sedile conducente	132	•	•	•
Parete divisoria cieca	149	/ • (28 q.li)		-
Appoggiatesta sellati	188	•	•	•
Paratia divisoria con vetro scorrevole	199	•	•	-
Sedile passeggero regolabile + appoggibraccia	297	•	•	•
Volante e pomello leva cambio in pelle	320	• / - (28 q.li)	•	•
Rivestimento pareti vano carico in termoformato plastico	324	•	•	-
Rivestimento pareti vano carico a 1/2 altezza	361	•	•	-
Protezioni pavimento vano carico in legno multistrato	381	•	•	-
Sedile passeggero riscaldato	452	•	•	•
Sedile conducente riscaldato	453	•	•	•
Sedile passeggero regolabile in altezza	454	•	•	•
Sedile conducente girevole	638	•	•	•*
Sedile conducente ammortizzato	640	•	•	•
Sedile passeggero girevole	641	•	•	•*
Selleria in finta pelle	727	•	•	•
Selleria in velluto	728	•	•	•*
Mensola sottopadiglione (capucine)	835	- (28 q.li) / • / Maxi 40	- (28 q.li) / • / Maxi 40	• / Doppia Cabina

Funzionale / Elettrico		Furgoni	Furgoni vetriati	Autocarri
Idroguida (con Servotronic su 180 Multijet Power)				
Display con orologio digitale e Trip computer				
Presse 12V illuminata				
Cristalli atermici e alzacristalli elettrici anteriori				
Tachimetro, contagiri elettronico				

NUOVO DUCATO

Funzionale / Elettrico		Furgoni	Furgoni vetriati	Autocarri
Chiusura centralizzata con telecomando		3 Tasti	3 Tasti	2 Tasti
Plafoniera vano di carico				-
Ganci ancoraggio merci e carico a 1/2 altezza				-
Servotronic (idroguida con asservimento variabile)	012	-▲ / ●▲ / ▲	-▲ / ●▲ / ▲	-▲ / ●▲ / ▲
Start&Stop (solo su 130 e 150 Multijet)**	5DE	•	•	•
Climatizzatore manuale	025	•	•	•
Sensore livello olio motore	033	-▲ / ●▲ / ▲	-▲ / ●▲ / ▲	-▲ / ●▲ / ▲
Sensore pioggia e crepuscolare	051	•	•	•
Serrature di sicurezza "Dead locking"	064	•	•	•
Alternatore maggiorato	065	• (115 Multijet) / -	• (115 Multijet) / -	• (115 Multijet) / -
Presse trasformatori e predisposizione batteria	081	•	•	-
Riscaldatore autonomo automatico (Webasto)	133	• / - (28 q.li)	•	•
Climatizzatore automatico	140	• / - (28 q.li)	•	•
Riscaldatore supplementare	200	•	•	•*
Predisposizione riscaldatore posteriore	4N8	•	•	•*
Riscaldatore addizionale autonomo (Webasto) programmabile	205	• / - (28 q.li)	•	•
Antifurto perimetrale con funzione antisollevamento	213	•	•	•
Telecamera posteriore	316	•	•	-
Cambio automatico robotizzato Comfort-Matic (solo su 180 Multijet Power)	407	•	•	•
Cruise control	416	•	•	•
Sensori parcheggio	508	•	•	-
Dispositivo Daylight (DRL) - luci di marcia diurna	692	•	•	•
Cronotachigrafo	650	• / Maxi 40 / - (28 q.li)	• / Maxi 40	• / Maxi 40
Traversa posteriore e fanali posteriori	742	-	-	-
Batteria potenziata (110 Ah)	782	• / 180 Multijet Power	- / • / 180 Multijet Power	• / 180 Multijet Power
Presse 12V vano di carico	823	•	•	-
Riscaldatore supplementare flusso posteriore	906	•	•	-
Traction+	941	•	•	•
Ruota di scorta in lamiera di dimensioni normali	980	•	•	•
Predisposizione climatizzatore posteriore	4GT	• / - (28 q.li)	•	•*
Alternatore maggiorato (180 Ah)	4WP	• / - (115 Multijet)	• / - (115 Multijet)	• / - (115 Multijet)
Predisposizione trasformazione 4x4 (solo su 130 e 150 Multijet) ▼	5D8	•	•	•
Limitatore di velocità (90 km/h)	58E	• / 40 q.li	• / 40 q.li	• / 40 q.li
Limitatore di velocità (100 km/h)	5BF	•	•	•
Plafoniera posteriore asportabile	58F	•	•	-
Rete portaoggetti porta posteriore	51J	•	•	-
Kit fumatori	989	•	•	•
Lunotto termico	029	•	•	-

Sicurezza		Furgoni	Furgoni vetriati	Autocarri
Cinture di sicurezza a 3 punti con arrotolatore per sedili cabina				
Appoggiatesta regolabile in altezza per sedili cabina				
ABS a 4 sensori + correttore di frenata EBD				
Assistenza meccanica di frenata MBA (Mechanical Brake Assistance)				
Airbag guidatore				
ESP sistema controllo elettronico stabilità + LAC (Load Adaptive Control)	392	•	•	•
Airbag passeggero/i	502	•	•	•
Airbag laterali anteriori + window bag	505	• / - (28 q.li)	•	•*

Audio / Telematica		Furgoni	Furgoni vetriati	Autocarri
Predisposizione autoradio in plancia (cavi)				
Predisposizione Tom Tom con Blue&Me™	68R	•	•	•
Predisposizione Tom Tom senza Blue&Me™	6EN	•	•	•
Predisposizione autoradio con cavi, antenna e altoparlanti	082	•	•	•
Comandi autoradio su volante	245	•	•	•
Antenna radio integrata su retrovisore destro	5AO	•	•	•
Blue&Me™	4J3	•	•	•
Autoradio con lettore CD e MP3	41A	•	•	•

Pack		Furgoni	Furgoni vetriati	Autocarri
Pack SX	6P3/6P4	•	•	•

▲ Non disponibile su 115 Multijet, optional su 130 e 150 Multijet, di serie su 180 Multijet Power

* Escluso Doppia Cabina ▼ Escluso versione Maxi ** Di prossima disponibilità

■ = Di serie • = Optional - = Non disponibile

GLOSSARIO TECNICO.

Sospensioni autolivellanti



● Mantengono il veicolo in assetto costante, indipendentemente dall'entità e dalla disposizione del carico, aumentando la sicurezza e il comfort di marcia. Le sospensioni sono controllate da una centralina che agisce su un sistema di sospensioni pneumatiche. Lo stesso sistema consente, a veicolo fermo, di alzare o abbassare il piano di carico di 70 mm.

Idroguida ad asservimento variabile



● Il sistema aumenta il comfort di guida, rendendo più facili anche le manovre di parcheggio a veicolo fermo e pieno carico. L'idroguida ad asservimento variabile riduce lo sforzo sul volante di quasi la metà rispetto ad una normale idroguida. Allo stesso tempo garantisce la massima precisione alle alte velocità, adeguando lo sforzo del guidatore in maniera progressiva.

EBD - Ripartitore elettronico della frenata

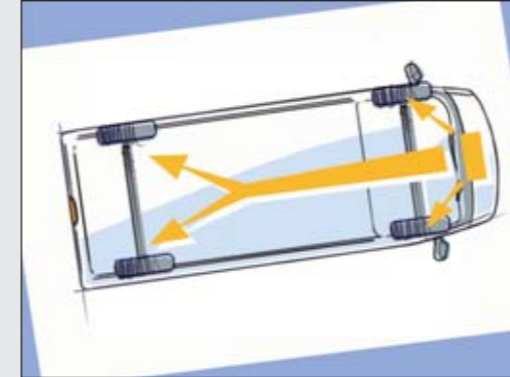

● Il sistema elettronico ripartisce la frenata tra asse anteriore e posteriore, per ottimizzarne l'efficienza in ogni situazione di guida.

MBA - Assistenza meccanica di frenata

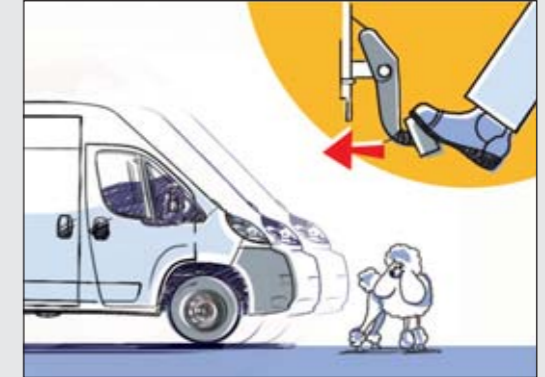

● Incrementa automaticamente la pressione del circuito frenante durante una frenata d'emergenza, consentendo la riduzione degli spazi d'arresto, agendo direttamente sul servofreno. Se il veicolo è dotato di ESP, analoga funzione è svolta dall'HBA (Hydraulic Brake Assistance).

Parabrezza riflettente



● Il parabrezza contiene al suo interno un sottile strato di ossidi metallici, che intercetta e riflette i raggi infrarossi responsabili del surriscaldamento dell'abitacolo. Riduce l'effetto bruciante del sole sugli occupanti e la temperatura all'interno dell'abitacolo, con relativa diminuzione dell'uso dell'aria condizionata e quindi anche dei consumi.

Sensori di parcheggio

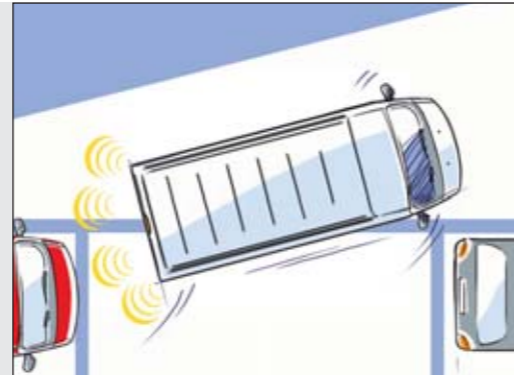

● Forniscono a chi guida un'informazione sulla distanza tra il veicolo e gli ostacoli retrostanti. Il sistema si attiva con la retromarcia inserita e funziona tramite 4 sensori ad ultrasuoni. L'avvicinamento ad un ostacolo è segnalato da un segnale acustico intermittente. Un segnale acustico continuo indica il limite massimo di avvicinamento.

ESP - Programma elettronico di stabilità

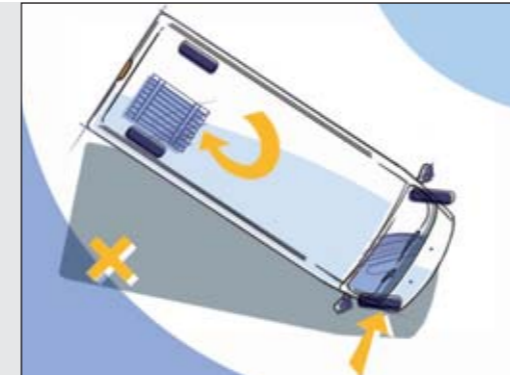

● Il sistema interviene in situazioni di emergenza, come ad esempio manovre di scarto improvvise per evitare un ostacolo. Effettua il monitoraggio di parametri quali l'accelerazione laterale, la velocità, l'aderenza a terra e l'angolo del volante. Elabora i dati e, se necessario, interviene sulla coppia motrice e sull'impianto frenante per riportare il veicolo in condizioni di perfetta stabilità.

LAC - Controllo elettronico del carico



● Il sistema è integrato nell'ESP e ha la funzione di identificare le condizioni di carico del veicolo durante la marcia, in particolare la massa totale e la posizione del baricentro. Al variare di questi parametri, interviene calcolando e comunicando nuove tarature e nuove soglie di intervento alle funzioni ABS, ASR ed ESP, che possono così funzionare sempre con la massima efficienza.

Start&Stop



● Start&Stop è il sistema che spegne automaticamente il motore quando le condizioni del traffico impongono un arresto del veicolo, come semafori rossi, code, soste temporanee. Il motore viene successivamente riavviato premendo il pedale della frizione. Pensato in particolare per gli spostamenti in città, è in grado di garantire fino al 15% di risparmio carburante con conseguente sensibile riduzione anche delle emissioni.

ABS - Sistema antibloccaggio ruote

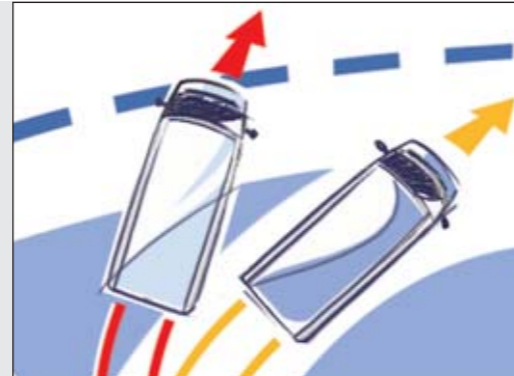

● Il sistema impedisce il bloccaggio di una o più ruote durante una frenata di emergenza, permette di sfruttare la massima aderenza possibile evitando la perdita di controllo del mezzo.

ASR - Sistema antislittamento

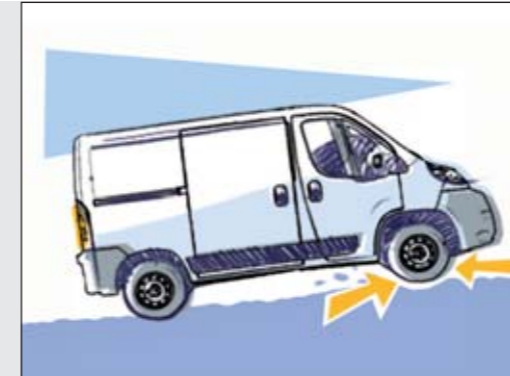

● Il sistema contrasta gli effetti dello slittamento di una o di entrambe le ruote motrici in condizioni di scarsa aderenza, intervenendo sui freni o riducendo temporaneamente la potenza erogata dal motore.

TRACTION+



● Traction+, presente sui veicoli dotati di ESP, è l'innovativo sistema di controllo della trazione che incrementa la motricità del veicolo su terreni difficili ed a scarsa aderenza. In condizioni di bassa o nulla aderenza su una ruota motrice, la centralina del sistema rileva lo slittamento e la frena, trasferendo la coppia motrice sulla ruota con maggiore presa sul terreno. In questo modo il disimpegno del veicolo diventa più agevole assicurando la migliore guidabilità e stabilità direzionale possibile.

SERVIZI.

Chi sceglie un veicolo commerciale Fiat sa di poter contare non solo su veicoli tecnologicamente innovativi e all'avanguardia nella sicurezza, ma anche su un mondo di soluzioni e servizi studiati per rispondere a tutte le esigenze del trasporto.

SERVIZI DI GARANZIA



24 mesi di garanzia a chilometraggio illimitato. Assistenza stradale valida in tutta Europa. Depannage in caso di guasto o incidente. Traino del veicolo in officina della Marca. Rientro passeggeri o proseguimento del viaggio. Pernottamento in albergo. Veicolo sostitutivo in caso di guasto. Recupero del veicolo riparato. Invio di pezzi di ricambio all'estero.



Total Service è l'offerta di manutenzione completa per lavorare e far crescere il tuo business senza pensieri. Scoprirai così il miglior modo per mantenere in perfetta forma il tuo veicolo, prevenire le

situazioni di fermo veicolo e liberarti da ogni preoccupazione. Comprende:

- l'estensione della garanzia contrattuale fino a 60 mesi;
- i tagliandi di manutenzione programmata, con tutti i ripristini e le sostituzioni previste dal libretto d'uso e manutenzione;
- la sostituzione gratuita di pezzi di ricambio danneggiati da usura dovuta al normale* utilizzo del veicolo con Ricambi Originali;
- l'assistenza stradale e i suoi vantaggi già inclusi nei primi 24 mesi di vita del veicolo saranno estesi fino al 5° anno: traino, officina mobile, assistenza medico sanitaria e intervento anche negli imprevisti più ricorrenti come mancanza di carburante, errato rifornimento, batteria scarica, foratura di pneumatici, rottura/smarrimento chiavi.

* Le sostituzioni previste sono quelle specifiche dell'opzione chilometrica scelta dal cliente.



L'offerta di garanzia 5 stelle Fiat Professional amplia i vantaggi della garanzia contrattuale. Prevede due opzioni temporali di 3 o 5 anni e tre differenti opzioni di percorrenza chilometrica (90.000/120.000/180.000 km). Con 5 stelle Fiat Professional avrete diritto oltre a tutti i servizi previsti dalla garanzia 2+, anche al prolungamento della garanzia sui difetti di fabbrica della vernice. 5 stelle Fiat Professional dà ancora più valore alla tua scelta.

InTempo - InForma Fiat Professional Vuoi preservare le performance del tuo veicolo commerciale assicurandoti una corretta manutenzione? Scegli l'offerta **InTempo**, con la possibilità di acquistare anticipatamente da 2 a 5 tagliandi di **manutenzione programmata**, o l'offerta **InForma** con quattro differenti soluzioni di **manutenzione straordinaria**, ognuna delle quali con una corretta sostituzione delle parti più soggette ad usura (pattini freno, dischi freno, spazzole tergi, kit frizione, ecc.). Per qualsiasi scelta i vantaggi saranno immediati e identici: **risparmio del 20% sul prezzo di listino dei Ricambi Originali, la garanzia di una manodopera qualificata presente in ogni punto assistenziale Fiat Professional.**

SERVIZI DI ASSISTENZA E RELAZIONE CON IL CLIENTE



800 342 800

CIAO FIAT, Servizi di Assistenza e Relazione con il Cliente

Chiama gratuitamente* il Numero Verde 00 800 342 800 00 e accedi a tutti i servizi che Fiat Professional ha pensato per te:

Assistenza Stradale (24 ore su 24, 365 giorni l'anno)
Per richieste di traino e depannage in caso di guasto ed incidente; informazioni sulla rete assistenziale; servizi gratuiti di rientro passeggeri (o in proseguimento viaggio); pagamento spese albergo; recupero veicolo riparato; anticipi di denaro; invio ricambi.

Informazioni (dal lunedì al sabato dalle 08.00 alle 20.00)
Per sapere tutto sui nostri modelli (versioni, optional, promozioni, prezzi), sui servizi e sulla rete di vendita e per prenotare un test drive presso una nostra concessionaria.

Relazioni con il Cliente (dal lunedì al sabato dalle 08.00 alle 20.00)
Per soddisfare ogni esigenza o richiesta legata all'utilizzo del tuo veicolo o ai nostri servizi di assistenza.

* La telefonata è gratuita da rete fissa e rete mobile. In alcuni paesi europei da rete mobile è previsto un addebito al chiamante secondo le tariffe applicate dai gestori.

SERVIZI FINANZIARI

Qualunque sia il tuo modo di vivere la mobilità, SAVA soddisfa le tue necessità con proposte finanziarie e leasing abbinati a servizi esclusivi.

Powered by

Rateale Il finanziamento rateale classico che ti permette di dilazionare il pagamento di tutto o di una parte del veicolo nuovo con una durata variabile dai 12 ai 72 mesi o una parte del veicolo usato con una durata variabile dai 12 ai 60 mesi.

Leasing Se sei libero professionista, lavoratore autonomo o imprenditore, questa è la soluzione più adatta a te poiché offre la possibilità di utilizzare il veicolo senza esserne proprietari e immobilizzare il capitale: corretta pianificazione delle entrate e delle uscite, scelta della durata del contratto (da 42 a 60 mesi), dell'anticipo e valore di riscatto finale flessibile.

SERVIZI DI NOLEGGIO

Il noleggio a lungo termine costituisce la soluzione ideale per aziende e liberi professionisti che desiderano usufruire ed apprezzare tutti i vantaggi del loro nuovo veicolo senza l'onere della proprietà e dei doveri che quest'ultima comporta.

Il noleggio a lungo termine offre infatti vantaggi tangibili:

- liberarsi dalle incombenze legate alla gestione del veicolo,
- semplificazione della gestione amministrativa: pagamento unico per più prestazioni,
- ricorso a un partner qualificato ed esperto in gestione dei costi d'esercizio del parco veicoli,
- formula flessibile di gestione del parco veicoli: possibilità di modifiche contrattuali,
- personalizzazione dei servizi di noleggio su necessità del cliente,
- costo diretto noto dall'inizio e pianificabile nell'intero periodo,
- nessuna immobilizzazione di capitale,
- deduzione del canone secondo la categoria di attività e l'uso del veicolo.

Per informazioni rivolgiti al tuo Concessionario di fiducia oppure visita il sito www.savarent.it.

Powered by

SERVIZI ASSICURATIVI*

Protezione Marchiatura Sistema di marchiatura del veicolo come Antifurto e identificazione dello stesso; Polizza Furto & Incendio: è possibile integrare, per tutta la durata del contratto, una copertura completa in caso di furto, incendio, rapina, eventi naturali, eventi socio-politici e atti vandalici; Polizza F/I e KASKO: alle coperture della Polizza F/I è previsto l'abbinamento dell'esclusiva polizza KASKO comprendente il rimborso dei danni in caso di collisione con altro veicolo, urto contro ostacoli fissi e mobili, ribaltamento o uscita di strada. Tali servizi assicurativi sono finanziati a tasso zero per tutta la durata del contratto.

Prestito Protetto È il servizio assicurativo flessibile, incluso nell'offerta di finanziamento/leasing Sava, che affranca dall'impegno di pagare il debito residuo o parte dei versamenti mensili dovuti, nel caso in cui si verificano eventi inaspettati e improvvisi.

* Nei limiti previsti dalle condizioni di polizza e fatte salve le esclusioni indicate. Per maggiori informazioni chiama il Contact Center 199.818.203 (dal lunedì al venerdì dalle 8.00 alle 18.00) o visita il sito www.sava.it.

PROGRAMMI SPECIALI DI VENDITA

Soluzioni di mobilità su misura? Il programma Autonomy si rivolge a persone con ridotte capacità motorie, proponendo allestimenti specifici sui veicoli trasporto persone, servizi di assistenza stradale e servizi finanziari. Offre inoltre assistenza completa per il conseguimento della patente speciale attraverso i Centri di Mobilità. Il Numero Verde 800-838333 ti dà informazioni dettagliate in base alle tue esigenze specifiche.



L'allestimento dei modelli ed i relativi optional possono variare per specifiche esigenze di mercato o legali.
I dati di questo stampato sono forniti a titolo indicativo. Fiat Professional potrà apportare in qualunque momento modifiche ai modelli descritti in questo stampato per ragioni di natura tecnica o commerciale.
Fiat Marketing 02.3.1430.02 - S - 05/2012 - Printed in Italy - web
Pubblicazione stampata su carta senza cloro.

www.fiatprofessional.it
m.fiatprofessional.it

