

T392IT
0417



Trasportatori polivalenti CINGO



Trasportatori polivalenti CINGO

I trasportatori polivalenti Cingo sono macchine compatte e maneggevoli, concepite per lavorare in spazi ristretti. In più il basso baricentro garantisce massima stabilità trasversale nelle pendenze, e i cingoli permettono una minore pressione sul terreno e miglior aderenza su suoli deformabili e irregolari. La polivalenza e la versatilità che contraddistinguono il sistema Cingo è unico: il dispositivo brevettato per l'aggancio rapido permette l'utilizzo di innumerevoli attrezzature diverse.

L'ampia gamma disponibile prevede modelli con portate da 500 kg fino a 1200 kg e si distingue in tre tipologie di macchine:

- ✓ **TRASPORTATORI:** mini macchine operatrici per il trasporto e carico di materiali
- ✓ **MACCHINE MULTIFUNZIONE:** mini macchine operatrici dotate del dispositivo per l'aggancio rapido (brevetto Merlo) con innumerevoli attrezzature abbinabili
- ✓ **PORTA-ATTREZZI UNIVERSALE:** Cingo M4.3Turbo dotato di solida predisposizione di fissaggio per le attrezzature, non compatibile con il dispositivo brevettato per l'aggancio rapido





Innovazioni vincenti

I Cingo sono macchine versatili ed infaticabili, di elezione nella manutenzione del verde (sfalcio dell'erba, trinciatura di ramaglie, potatura e sfrondamento piante), nella pulizia stradale e forestale, nella viabilità invernale, nelle attività agricole e zootecniche e nella gestione dei lavori in edilizia (scavo, trasporto, miscelazione calcestruzzo).

Sicuri ed affidabili per innumerevoli applicazioni, i Cingo sono maneggevoli e facili da guidare grazie ai comandi oleodinamici ed alla trasmissione idraulica o idrostatica.

E se i passaggi sono angusti poco importa: la larghezza dei diversi modelli è inferiore a quella delle comuni porte di appartamento e tutti possono girare su se stessi grazie alla contro-rotazione dei cingoli.



Modelli CINGO trasportatori

Indispensabili per il trasporto e la movimentazione di materiale

CINGO M800

Questo trasportatore compatto è dotato di trasmissione idraulica con pompe ad ingranaggi e motoriduttori idraulici con la possibilità di avanzare con doppia velocità.

Prestazioni eccellenti e massima sicurezza sono garantite inoltre con la valvola *overcenter* per il controllo della velocità nelle pendenze.

La sostituzione delle attrezzature disponibili per questo modello trasportatore è facilitata attraverso la possibilità di sistemare le attrezzature per terra con quattro piedini di supporto.



DATI TECNICI CINGO M800 TD

PERFORMANCE		TRASMISSIONE E SISTEMA IDRAULICO		PESO E DIMENSIONI	
Portata massima	800 kg	Tipo trasmissione	Idraulica	Peso	400 kg
Motore benzina	Honda 12 CV	Pompe idrauliche trasmissione	Motoriduttori	Larghezza	800 mm
Avviamento	Elettrico	Pompa servizi	Ingranaggi 6 cc	Lunghezza	1640 mm
Doppia velocità	2,5 - 4 km/h				

CINGO M8.3TD-Plus

La trasmissione idrostatica con i motoriduttori e la potenza del motore fanno di questa macchina uno strumento particolarmente maneggevole e resistente in tutte le condizioni di lavoro.

Questa macchina è quindi ideale per applicazioni intensive in spazi stretti e in particolare anche le attività di noleggjo.



DATI TECNICI CINGO M8.3TD-PLUS

PERFORMANCE		TRASMISSIONE E SISTEMA IDRAULICO		PESO E DIMENSIONI	
Portata massima	800 kg	Tipo trasmissione	Idrostatica	Peso	480 kg
Motore diesel	Kubota 17 CV	Pompe idrauliche trasmissione	Motoriduttori	Larghezza	800 mm
Avviamento	Elettrico	Pompa servizi	Ingranaggi 8 cc	Lunghezza	1800 mm
Velocità massima	5 km/h				



MINI SERIE CINGO M500

Questo minidumper, disponibile in tre versioni (cassone dumper, cassone dumper con pala auto caricante, cassoncino agricolo) è un trasportatore maneggevole, particolarmente compatto e sicuro che offre caratteristiche di classe superiore, come i motori idraulici orbitali per la massima trazione e valvola *overcenter* che consente il controllo della velocità con macchina carica in salita/discesa.

Tra i comandi facili ed intuitivi vi viene offerto il freno di stazionamento ad inserimento manuale e come opzione un display digitale contaore e contagiri.



DATI TECNICI CINGO M500

PERFORMANCE		TRASMISSIONE E SISTEMA IDRAULICO		PESO E DIMENSIONI	
Portata massima	500 kg	Tipo trasmissione	Idraulica	Peso	230 kg
Motore benzina	Honda 5,5 CV	Pompe idrauliche trasmissione	Orbitale	Larghezza	690 mm
Avviamento	Manuale a strappo	Pompa servizi	-	Lunghezza	1470 mm
Velocità massima	3,5 km/h				

Modelli CINGO multifunzione

Sistema multifunzione polivalenza per tutti i settori

La polivalenza e versatilità del sistema Cingo è unico. Il dispositivo di aggancio rapido delle attrezzature equipaggia il robusto carro cingolato con due forti braccia d'acciaio. Questo sistema di aggancio a comando oleodinamico è brevettato e permette la rapida e semplice sostituzione delle innumerevoli attrezzature.

CINGO M12.3PLUS

Il Cingo M12.3Plus, dotato di motoriduttori e freno di stazionamento integrato, è la macchina multifunzione più grande e versatile. Dotato di un potente motore diesel da 21 cavalli e da idonea cingolatura che consente di operare in qualsiasi condizione del terreno, grazie ad un eccellente contatto al suolo. Ideale in zone collinari e montagnose dove le compatte dimensioni, il basso baricentro e la notevole capacità trattiva permettono di operare con efficacia e sicurezza. Il sistema idrostatico consente inoltre di gestire la velocità da pochi metri all'ora a quella massima di 5 km/h e di controllare lo sterzo con facilità e precisione millimetrica, tutto a vantaggio dell'accuratezza delle lavorazioni e della sicurezza di guida.

DATI TECNICI CINGO M12.3PLUS

PERFORMANCE		TRASMISSIONE E SISTEMA IDRAULICO		PESO E DIMENSIONI	
Portata massima	1200 kg	Tipo trasmissione	Idrostatica	Peso	720 kg
Motore diesel	Kubota 21 CV	Pompe idrauliche trasmissione	Motoriduttori	Larghezza	1000 mm
Avviamento	Elettrico	Pompa servizi	Ingranaggi 8 cc	Lunghezza	1850 mm
Velocità massima	5 km/h	Portata massima impianto (circuito ausiliario)	27 l/min		





CINGO M8.3PLUS

Grazie alla sua misura compatta il Cingo M8.3Plus è la macchina multifunzione ideale per lavorare in spazi particolarmente ristretti.

Il motore diesel di 17 CV e l'elevato angolo di attacco dei cingoli permettono alla macchina di superare gli ostacoli garantendo massima versatilità e funzionalità in tutte le situazioni di lavoro. Come per tutti i modelli Cingo dotati di trasmissione idrostatica con motoriduttori, il freno di stazionamento integrato permette eccellente frenatura dinamica, garantendo minor spazi di arresto, a tutto vantaggio dell'accuratezza delle lavorazioni e della sicurezza di guida.



DATI TECNICI CINGO M8.3PLUS

PERFORMANCE		TRASMISSIONE E SISTEMA IDRAULICO		PESO E DIMENSIONI	
Portata massima	800 kg	Tipo trasmissione	Idrostatica	Peso	510 kg
Motore diesel	Kubota 17 CV	Pompe idrauliche trasmissione	Motoriduttori	Larghezza	800 mm
Avviamento	Elettrico	Pompa servizi	Ingranaggi 8 cc	Lunghezza	1600 mm
Velocità massima	5 km/h	Portata massima impianto (circuito ausiliario)	27 l/min		

Attrezzatura Handler 400

Le attrezzature del sistema Cingo sono l'idea vincente che ha definito un nuovo concetto di polivalenza per i trasportatori cingolati. Per tutti i modelli sono disponibili innumerevoli strumenti di lavoro ricchi di contenuti tecnologici innovativi che ne aumentano le potenzialità di impiego, ne esaltano la versatilità e ne ottimizzano l'uso in tutti i campi: dalle costruzioni all'agricoltura, dal riciclaggio al florovivaismo.

Bastano pochi secondi per connettere l'equipaggiamento desiderato e rispondere con efficacia e rapidità a sempre nuove esigenze di sollevamento, scavo, trasporto, carico e scarico e movimentazione di precisione.

HANDLER 400

L'esclusiva attrezzatura Handler, totalmente intercambiabile con tutti gli altri accessori del sistema multifunzione, realizza un vero e proprio sollevatore telescopico compatto.

L'attrezzatura si monta sul modello Cingo M12.3Plus.

L'Handler 400 è fornito con forche come dotazione standard, tuttavia, quando necessario, il braccio telescopico può anche essere equipaggiato con un'ampia varietà di altre attrezzature (pale, forca con griffa, pinza per tronchi, tagliasiepe ecc.) per scavare, sollevare, trasportare e tagliare.

DATI TECNICI HANDLER 400

Portata massima (kg)	400
Peso dell'attrezzatura Handler (kg)	680 (senza macchina)
Altezza di sollevamento (m)	3,4
Motore diesel Kubota (CV)	21
Velocità massima (km/h)	4,9
Trasmissione	Idrostatica
Comandi del braccio	Joystick elettromeccanico
Stabilizzatore idraulico anteriore	Di serie
Doppia pompa e presa idraulica ausiliaria	Di serie

HANDLER 400

La portata massima dell'Handler 400 con braccio non sfilato ammonta a 400 kg (comprese le forche).

L'attrezzatura è dotata di un sistema anti-ribaltamento che permette la massima sicurezza dell'operatore.

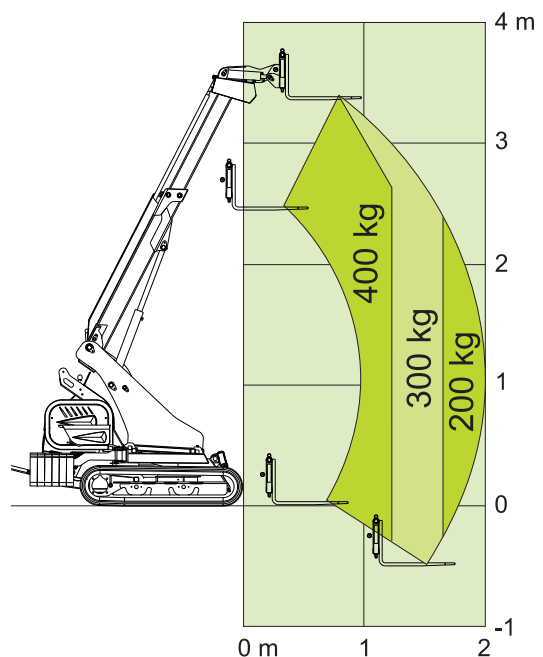

Sequenza di montaggio dell'attrezzatura

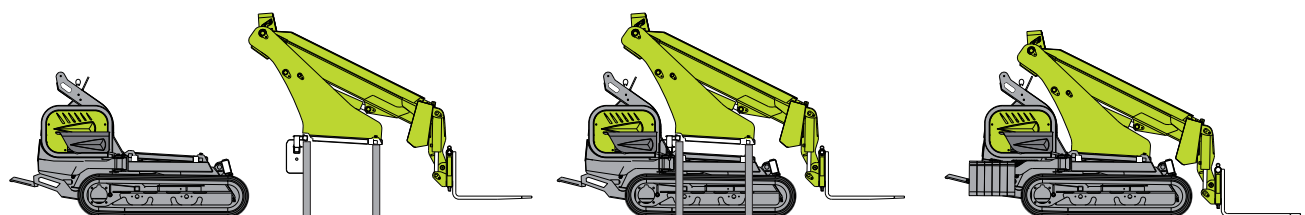



HANDLER 400

ZATTERA ANTERIORE
PORTA-ATTREZZI
CON BLOCCAGGIO
MANUALE

BRACCETTI MULTIFUNZIONE
SMONTABILI DELL'ESCLUSIVO
SISTEMA DI AGGANCO RAPIDO
(BREVETTO MERLO) PER
L'UTILIZZO DI INNUMEREVOLI
ATTREZZATURE DISPONIBILI

ROBUSTA CINGOLATURA
IN GOMMA E TRENO
DI ROTOLAMENTO
CHE DISPONE DI RULLI
OSCILLANTI

BRACCIO TELESCOPICO
SCORREVOLE SU PATTINI
ANTIFRIZIONE REGOLABILI

COMANDI
CON COMODO JOYSTICK
ELETTROMECCANICO

POTENTE MOTORE DIESEL 21 CV

TRASMISSIONE IDROSTATICA
CON MOTORIDUTTORI
IDRAULICI E FRENO
DI STAZIONAMENTO INTEGRATO



ELENCO DELLE ATTREZZATURE

MODELLI CINGO TRASPORTATORI	M500*	M800 TD	M8.3TD PLUS
Cassone dumper	X	X	X
Cassone dumper con pala autocaricante	X	X	X
Cassone con sponde apribili e pianale agricolo	X	X	
Betoniera 200 litri		X	
Betoniera 200 litri con pala autocaricante		X	
Lama frontale		X	

* per la mini serie M500 le attrezzature non sono intercambiabili

MODELLI CINGO MULTIFUNZIONE		M8.3PLUS	M12.3PLUS
<i>Attrezzature settore edile e movimento terra</i>			
Cassone dumper		X	X
Cassone dumper con pala autocaricante		X	X
Cassone dumper con scarico alto		X	X
Betoniera 200 litri		X	X
Betoniera 200 litri con pala autocaricante		X	X
Martello idraulico a mano - 20 kg		X	X
Cassone con sponde apribili e ribaltamento trilaterale		X	X
<i>Attrezzature settore agricolo, forestale e aree verdi</i>			
Cassone con sponde apribili e pianale agricolo		X	X
Trincia per arbusti, erba e stocchi		X	X
Barra falciante		X	X
Fresa per terreno		X	X
Catenaria		X	X
Atomizzatore		X	X
Trivella		X	X
Portale elevatore con forche		X	X
Trasportatore pallet		X	X
Portale elevatore con forche e premi cassa per alveari		X	X
Verricello			X
Cippatrice		X	X
Fresa da neve		X	X
Lama frontale ad orientamento idraulico		X	X
<i>Attrezzature HANDLER 400 e accessori abbinabili</i>			
HANDLER 400 - braccio telescopico completo di forche			X
Pala per Handler 400			X
Pala 4x1 per Handler 400			X
Forca con griffa per Handler 400			X
Pinza per tronchi per Handler 400			X

Attrezzature sistema multifunzione

Con le molteplici attrezzature disponibili, il Cingo diventa uno strumento di lavoro altamente efficiente, redditivo e fonte di significativa riduzione dei costi in numerose attività differenti tra loro, per le quali vengono normalmente utilizzate macchine specifiche. Le eccellenti caratteristiche e prestazioni delle attrezzature Cingo e la loro totale compatibilità originano da una progettazione integrata e da un processo produttivo esclusivo.

Dispositivo brevettato

La completa intercambiabilità delle innumerevoli attrezzature rende così versatile e così unico il sistema Cingo.



Il dispositivo brevettato per l'aggancio rapido delle attrezzature, che equipaggia il carro con due forti braccia meccaniche, è la base tecnologica del Cingo Multifunzione. Gran parte delle attrezzature del sistema Multifunzione sono compatibili con questo dispositivo.

DISPOSITIVO DI AGGANCIO RAPIDO A COMANDO OLEODINAMICO





Dumper

Ideale per il trasporto di materiali sfusi e per lo scarico di precisione. È compatibile con il sistema di aggancio rapido.

	M 8.3PLUS	M 12.3PLUS
Capacità del cassone (l)	400	550
Portata utile (kg)	730	1100
Larghezza (mm)	800	920



Dumper con pala autocaricante

Il vantaggio della pala frontale a sollevamento idraulico per il carico del materiale. È compatibile con il sistema di aggancio rapido.

	M 8.3PLUS	M 12.3PLUS
Capacità del cassone (l)	400	550
Portata utile (kg)	655	980
Capacità della pala (l)	80	90
Larghezza (mm)	970	1080



Dumper con scarico alto

L'efficienza nel trasporto degli inerti abbinata alla versatilità dello scarico in altezza. È compatibile con il sistema di aggancio rapido.

	M 8.3PLUS	M 12.3PLUS
Capacità del cassone (l)	400	400
Portata utile (kg)	610	1010
Larghezza (mm)	850	850
Altezza dell'ostacolo (mm)	1300	1300



Ribaltabile trilaterale

La versatilità del cassone con sponde mobili ribaltabili sui tre lati.

	M 8.3PLUS	M 12.3PLUS
Portata utile (kg)	710	1100
Larghezza (mm)	750	920
Lunghezza (mm)	1050	1250
Altezza delle sponde (mm)	450	450



Cassone ribaltabile con sponde

La polivalenza di un cassone ribaltabile con sponde mobili che alla bisogna diventano parte integrante del piano di carico aumentandone la superficie.

	M 8.3PLUS	M 12.3PLUS
Portata utile (kg)	720	1100
Larghezza con sponde chiuse (mm)	800	1000
Larghezza con sponde orizzontali (mm)	1445	1650
Altezza delle sponde (mm)	300	300



Trincia per arbusti

Ideale per la trinciatura di residui di potature, stocchi, piccoli arbusti e per la pulizia di scarpate e sentieri. È compatibile con il sistema di aggancio rapido.

	M 8.3PLUS	M 12.3PLUS
Larghezza di lavoro (mm)	800	1000



Trivella

Per eseguire con precisione fori nel terreno per alloggiare pali, sostegni, mettere a dimora giovani piante. Compatibile con il sistema di aggancio rapido.

	M 8.3PLUS	M 12.3PLUS
Diametro del foro (mm)	150/200	150/200
Profondità massima di lavoro (mm)	800	800



Cippatrice

Indispensabile per tritare residui di potatura e materiali lignei di risulta, con il vantaggio della mobilità totale. È compatibile con il sistema di aggancio rapido.

	M 8.3PLUS	M 12.3PLUS
Diametro massimo dei rami (mm)	110	110



Tagliaerba

Un sistema avanzato ad azionamento idraulico per lo sfalcio di precisione. La funzione flottante della barra permette il taglio seguendo le asperità del terreno. È compatibile con il sistema di aggancio rapido.

	M 8.3PLUS	M 12.3PLUS
Larghezza della barra falciante (mm)	1300	1300



Fresa agricola

Questa attrezzatura consente di preparare il letto di semina in qualsiasi condizione di pendenza in giardini, orti, serre, vigneti, frutteti e terreni di media grandezza. È compatibile con il sistema di aggancio rapido.

	M 8.3PLUS	M 12.3PLUS
Larghezza di lavoro (mm)	800	1000



Atomizzatore

Maneggevole e veloce è l'ideale per i trattamenti fitosanitari tra i filari quando lo spazio è ridotto ed il terreno è difficile.

	M 8.3PLUS	M 12.3PLUS
Capacità del serbatoio (l)	200	200



Verricello con pianale di carico

Il vantaggio di abbinare un potente sistema idraulico di tiro con la versatilità del mezzo di trasporto. Ideale per l'impiego nel settore forestale.

	M 12.3PLUS
Portata massima (kg)	1000
Tiro massimo (kg)	1500
Lunghezza della fune (m)	50



Catenaria

La catenaria è la più piccola e robusta scavatrice nel suo genere e permette di effettuare piccoli scavi per la posa in opera di tubi di irrigazione o cavi elettrici. È compatibile con il sistema di aggancio rapido.

	M 8.3PLUS	M 12.3PLUS
Profondità di scavo (mm)	Da 0 a 600	Da 0 a 600
Larghezza di scavo (mm)	130	130



Betoniera

Concepita per la miscelazione del calcestruzzo nelle quantità richieste, quando e dove servono. È compatibile con il sistema di aggancio rapido.

	M 8.3PLUS	M 12.3PLUS
Capacità della betoniera (l)	280	280
Resa calcestruzzo (l)	200	200
Larghezza dell'attrezzatura (mm)	900	900



Betoniera con pala autocaricante

Per aumentare la produttività provvedendo direttamente al carico degli inerti. È compatibile con il sistema di aggancio rapido.

	M 8.3PLUS	M 12.3PLUS
Capacità della betoniera (l)	280	280
Resa calcestruzzo (l)	200	200
Capacità della pala (l)	40	40
Larghezza dell'attrezzatura (mm)	900	900



Martello idraulico a mano

Per eseguire interventi di demolizione di piccola o grande portata con la massima precisione ed efficacia.

	M 8.3PLUS	M 12.3PLUS
Massa dell'attrezzo (kg)	20	20



Portale elevatore a forche

Ideale nella movimentazione di precisione quando siano richieste elevate capacità di sollevamento. È compatibile con il sistema di aggancio rapido.

	M 8.3PLUS	M 12.3PLUS
Portata massima (kg)	200	400
Altezza di sollevamento (mm)	1600	1800



Sollevatore telescopico

Un agile strumento di lavoro che può essere equipaggiato con varie attrezzature (pale, forche, pinze, benne) per scavare, sollevare, caricare, trasportare, movimentare. È compatibile con il sistema di aggancio rapido.

	M 12.3PLUS
Portata massima (kg)	400
Altezza di sollevamento (mm)	3400



Fresa da neve

Ad azionamento idraulico dispone di eiettore a turbina con direzione di lancio selezionabile manualmente in continuo. È compatibile con il sistema di aggancio rapido.

	M 8.3PLUS	M 12.3PLUS
Larghezza di lavoro (mm)	800	1000



Lama frontale

Di facile operatività, permette la pulizia della stalla, l'ammasso di materiale sfuso e lo sgombero della neve.

	M 8.3PLUS	M 12.3PLUS
Larghezza della lama (mm)	1100	1300
Altezza della lama (mm)	470	470
Angolazione della lama (gradi)	±18	±18

CINGO M4.3TURBO

Macchina polivalente senza sistema di aggancio rapido delle attrezzature

Questo versatile portattrezzi cingolato è stato appositamente progettato per applicazioni nel settore della viticoltura ed agricoltura in generale, ma la carreggiata variabile e la possibilità di equipaggiare il carro base con qualsiasi attrezzatura specifica rende questa macchina uno strumento davvero universale. La ridotta larghezza della macchina permette un agevole passaggio in spazi ristretti come nel caso di operazioni tra i filari dei vitigni.

La carreggiata è allargabile idraulicamente ed indipendentemente per ogni singolo cingolo attraverso dei semplici comandi idraulici, a tutto vantaggio della migliore stabilità.

Il tutto è mosso da un potente motore diesel da 33 cavalli e da un idonea cingolatura con rulli oscillanti che consente di operare in qualsiasi condizione di terreno, grazie ad un ottimo contatto al suolo.

DATI TECNICI CINGO M4.3TURBO

PERFORMANCE		TRASMISSIONE E SISTEMA IDRAULICO		PESO E DIMENSIONI	
Portata massima	400 kg	Tipo trasmissione	Idrostatica	Peso	800 kg
Motore diesel	Kubota 33 CV	Pompe idrauliche trasmissione	Motoriduttori	Larghezza (carro allargabile)	679 - 929 mm
Avviamento	Elettrico	Due pompe servizi	Ingranaggi 8 cc + 4 cc	Lunghezza	2098 mm
Velocità massima	6 km/h	Serbatoio diesel	25 l	Altezza massima	1397 mm





CINGO M4.3TURBO

IL TELAIO BASE È DISPOSTO DI SOLIDA PREDISPOSIZIONE DI FISSAGGIO CHE PERMETTE LA SEMPLICE APPLICAZIONE DELLE ATTREZZATURE

CARRO ALLARGABILE

TRASMISSIONE IDROSTATICA CON MOTORIDUTTORI IDRAULICI E FRENO DI STAZIONAMENTO INTEGRATO

ROBUSTA CINGOLATURA IN GOMMA ALLARGABILE, TRENO DI ROTOLAMENTO CON RULLI OSCILLANTI ED ELEVATO ANGOLO DI ATTACCO

COMODE LEVE DI COMANDO
REGOLATORE DI VELOCITÀ
KIT DI ASPIRAZIONE CHE MANTIENE L'ARIA DI ACCESSO AL MOTORE SEMPRE PULITA

POTENTE MOTORE DIESEL 33 CV

CARTER APRIBILI CHE PERMETTONO IL FACILE ACCESSO PER MANUTENZIONE E PULIZIA



MODELLI		M500	M800 TD	
SOTTOGRUPPO		TRANSPORTER	TRANSPORTER	
PRESTAZIONI - DIMENSIONI	Portata massima	kg	500	800
	Peso macchina	kg	226	400
	Lunghezza massima	mm	1471	1640
	Larghezza massima	mm	690	800
	Altezza massima	mm	1125	1480
	Careggiata fissa / variabile		FISSA	FISSA
	Distanza dal suolo/Franco da terra	mm	115	100
	Pendenza super. longitudinale		35%	35%
	Pendenza super. trasversale		20%	20%
	Velocità massima	km/h	3,5	4
MOTORE	Motore	Marca	Honda	Honda
	Modello	Sigla	GX 200	GX 390
	Carburante		Benzina	Benzina
	Numero cilindri		1	1
	Cilindrata	cc	196	389
	Regime massimo	rpm	3850±100	3600
	Potenza	KW	4,1 kW / 3600 rpm	8,7 kW
	Coppia massima		12,4 Nm / 1,26 Kgfm / 2500 rpm	26,5 Nm
	Avviamento		Manuale a strappo	Manuale a strappo/Elettrico
	Raffreddamento motore		Aria	Aria
	Serbatoio carburante	l	3,1	6,1
	Consumo carburante	l/h 3600 rpm	1,7	3,5
	Batteria	V/Ah	-	12 V
TRASMISSIONE	Tipo di trasmissione		Idraulica	Idraulica
	Pompa		3,2 + 3,2	4,27+4,27
	Flusso	l/min	11,5+11,5	14+14
	Motore idraulico		Orbitale	Motoriduttore
	Pressione massima di lavoro	bar	150	160
	Comandi / Leve		Idraulico	Idraulico
	Posto operatore		A terra	A terra / Pedana
	Frenatura di stazionamento		Manuale	Automatica Seconda marcia veloce
CINGOLI	Tipologia		Gomma	Gomma
	Dimensioni		160x72x33	180x72x36
	Rulli per lato		3	4
CIRCUITO IDRAULICO	Pompa servizi	cc	-	Ingranaggi 6
	Portata olio circuito ausiliario	l/min	-	20
	Pressione massima	bar	-	160
	Serbatoio olio servizi e trasmissione	litri	26	-
	Raffreddamento olio circuito ausiliario		no	si
	Prese idrauliche		2	2
	Leve		-	
	Distributore servizi ausiliari		no	2leve
MULTIFUNZIONE - AGGANCIAMENTO RAPIDO			no	no

M8.3TDPlus	M8.3Plus	M12.3Plus	M4.3 TURBO
<i>TRANSPORTER</i>	<i>MULTIFUNZIONE</i>	<i>MULTIFUNZIONE</i>	
800	800	1200	400
480	510	720	798
1800	1620	1850	2098
800	800	1000	679 - 929
1175	1175	1144	1397
FISSA	FISSA	FISSA	VARIABILE
120	100	81	90
35%	35%	35%	35%
20%	20%	20%	20%
5	5	5	6
Kubota Z-602-E3B Diesel 2 600 3600 12,5 kW / 3600 rpm 38 Nm / 3600 rpm Elettrico Liquido 14 2,8 12 V	Kubota Z-602-E3B Diesel 2 600 3600 12,5 kW / 3600 rpm 38 Nm / 3600 rpm Elettrico Liquido 14 3,5 12 V	Kubota D722-E3B Diesel 3 720 3600 14,9 kW / 3600 rpm 46 Nm / 2600 rpm Elettrico Liquido 14 4 12 V	Kubota D1105-T-E3B Diesel 3 1129 3000 24,5 kW / 3000 rpm 88 Nm / 2000 rpm Elettrico Liquido 25 8 12 V
Idrostatica 7+7 23,5+23,5 Motoriduttore 160 Meccanico A terra / Pedana Automatico / Selettore manuale	Idrostatica 11+11 38+38 Motoriduttore 160 Meccanico A terra / Pedana Automatico / Selettore manuale	Idrostatica 13+13 45+45 Motoriduttore 200 Meccanico A terra / Pedana Automatico / Selettore manuale	Idrostatica 17+17 58+58 Motoriduttore 200 Idraulico A terra / Pedana Automatico / selettore manuale
Gomma 180x72x36 4	Gomma 180x72x36 4	Gomma 230x72x40 4	Gomma 180x72x41 5
Ingranaggi 8 27 180 18 si 4 - SD5/3leve	Ingranaggi 8 27 180 18 si 4 - SD5/4leve	Ingranaggi 8 27 200 26 si 4 - SD5/4leve	Ingranaggi 8+4 27+14 200 28 si (due radiatori) 10 SD5/4leve+SD5/1leva
no	si	si	no



Trasportatori polivalenti CINGO

Dati, caratteristiche ed illustrazioni contenute in questo documento sono indicative e non impegnative.

La Merlo Spa persegue una politica di continua ricerca e sviluppo pertanto i nostri prodotti possono presentare caratteristiche diverse da quelle descritte o subire modifiche senza preavviso da parte nostra. I prodotti illustrati possono includere equipaggiamenti opzionali.



MERLO S.P.A.

Via Nazionale, 9 - 12010 S. Defendente de Cervasca - Cuneo - Italia

Tel. +39 0171 614111 - Fax +39 0171 684101

www.merlo.com - info@merlo.com

T392IT 0417